

Inovace pro váš úspěch

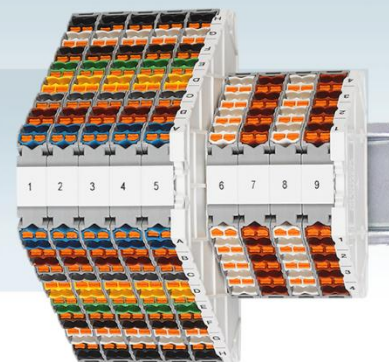

HIGHLIGHTS 2015



Technologie Push-In

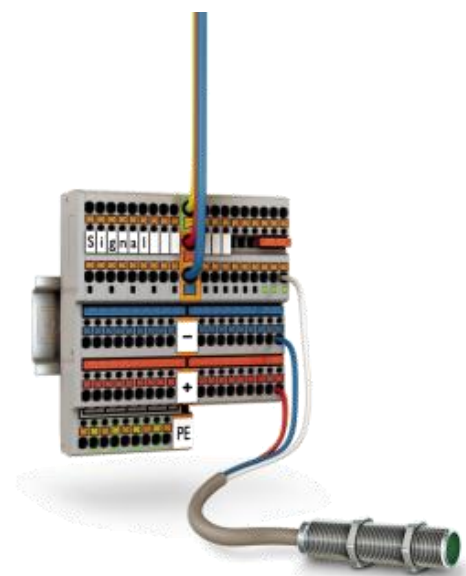

Push-in Technology

Designed by PHOENIX CONTACT



Technologie Push-In

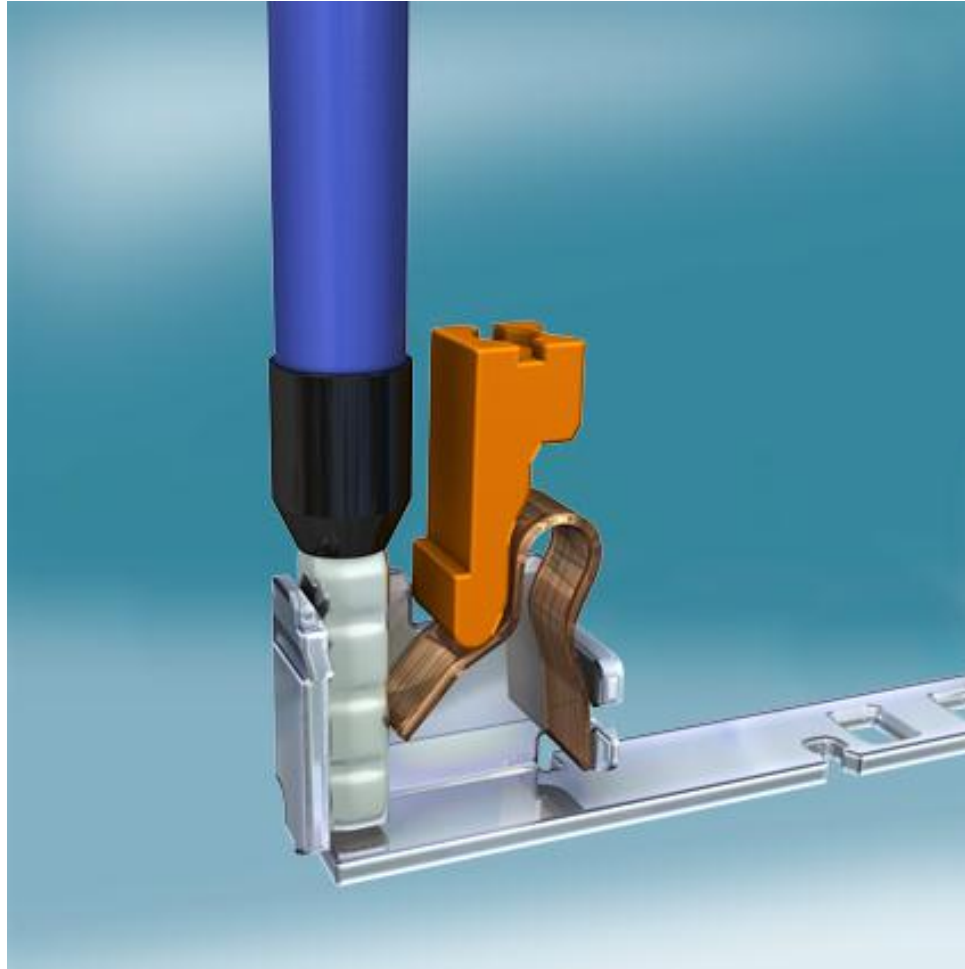

Historie



1978

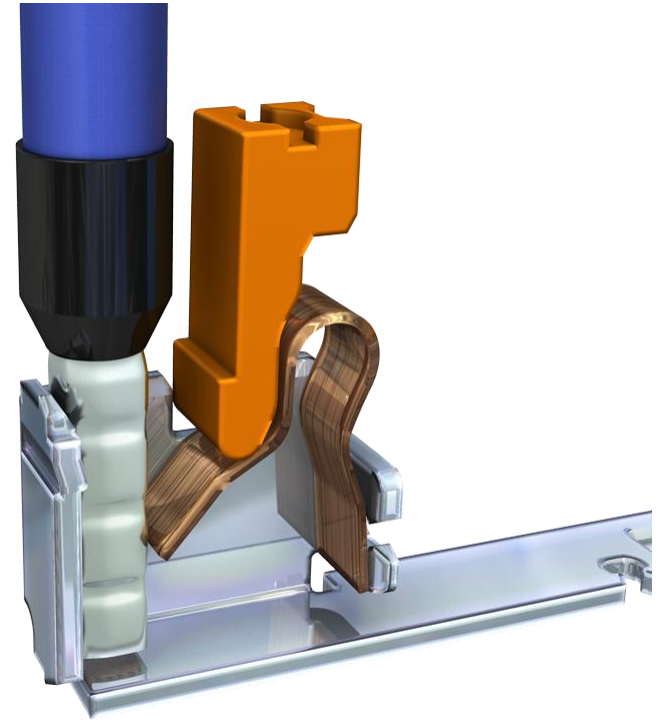

2011

Push-In Technology

Jednoduché zacházení

Rychlé a jednoduché připojení
pevných a slaněných vodičů

Speciální konstrukce pružiny
zajišťuje o 50% menší vlačnou
sílu oproti konkurenci.

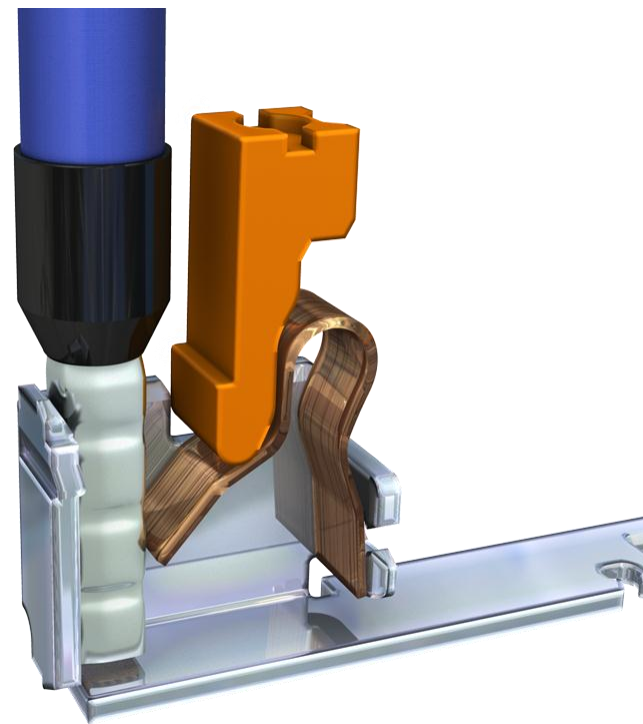

Technologie Push-In

Redukce chyb a operačního času

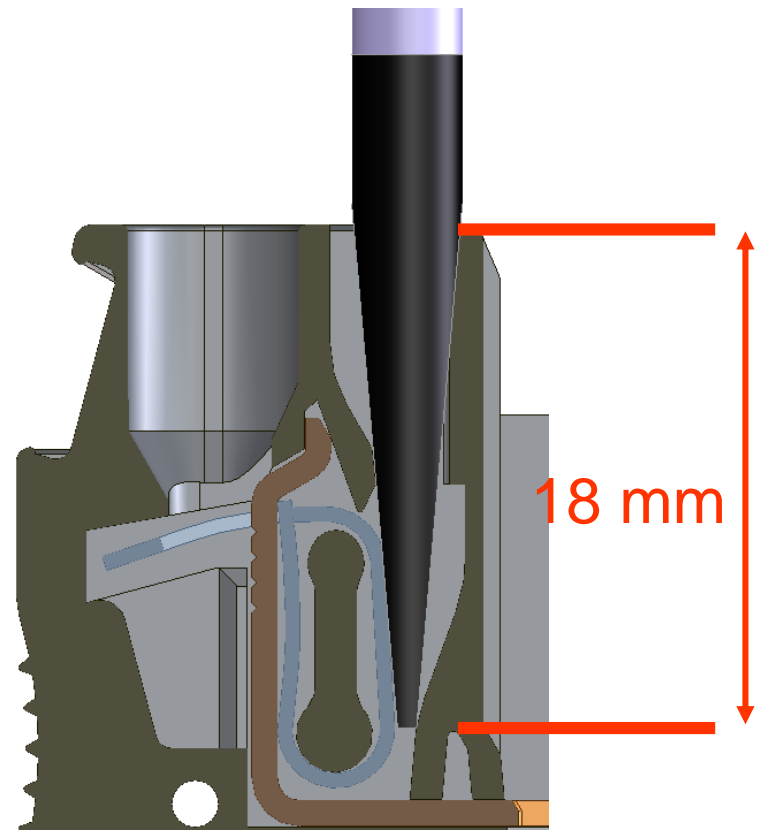
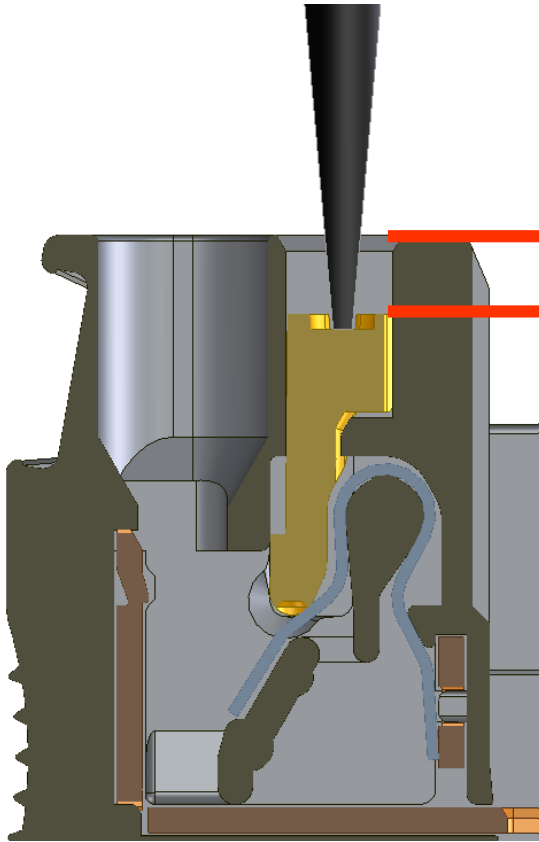

Technologie Push-In

100% ochrana proti dotyku

Plastikové tlačítko eliminuje:

- možnost dotyku živých částí
- možnost deformace pružiny způsobenou špatným výběrem nástroje.

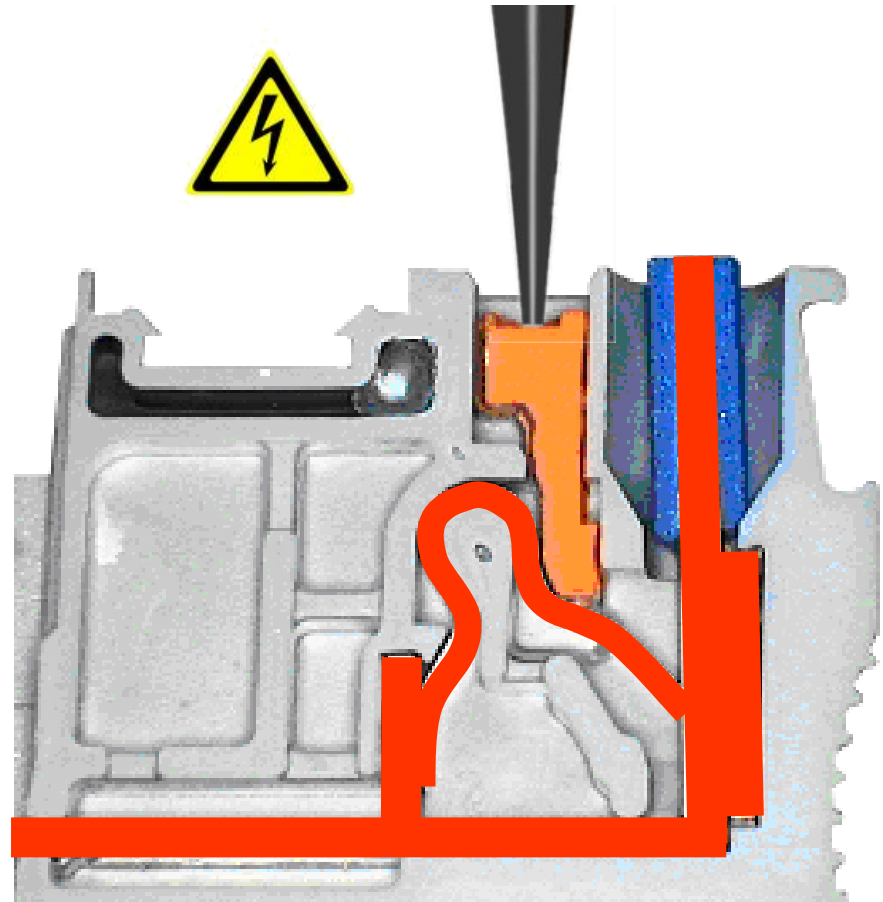

Technologie Push-In

Žádné speciální nářadí

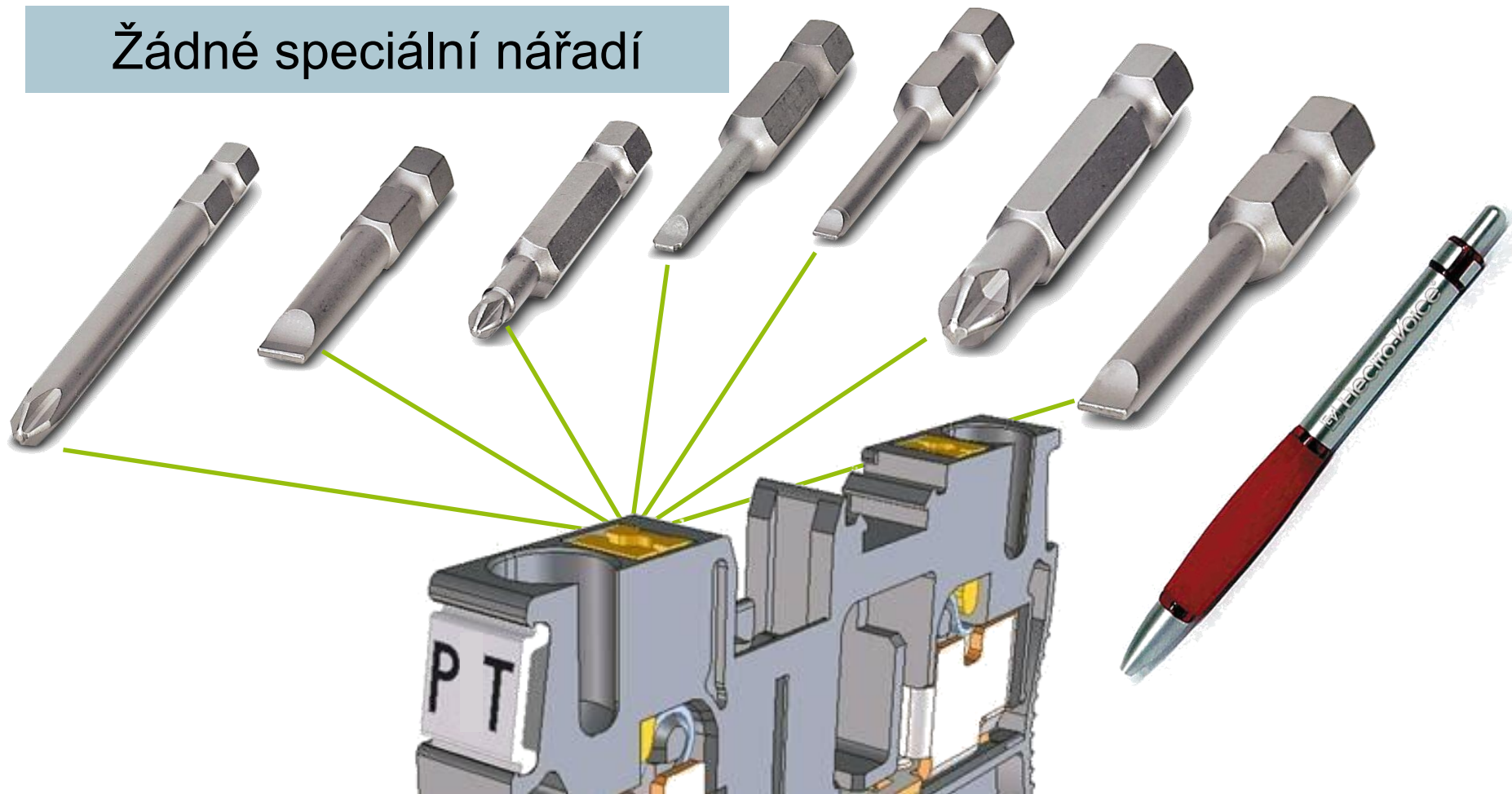

PT 1,5/S Series

Úspora místa

Tenké propojovací svorky v
rastru 3,5 mm do 1,5mm²

Dovolují minimalizovat potřebný
prostor při zachování hustoty
spojů

- 0,25 mm² - 1,5 mm² pevný
- 0,34 mm² - 1,0 mm²
slaněný s dutinkou

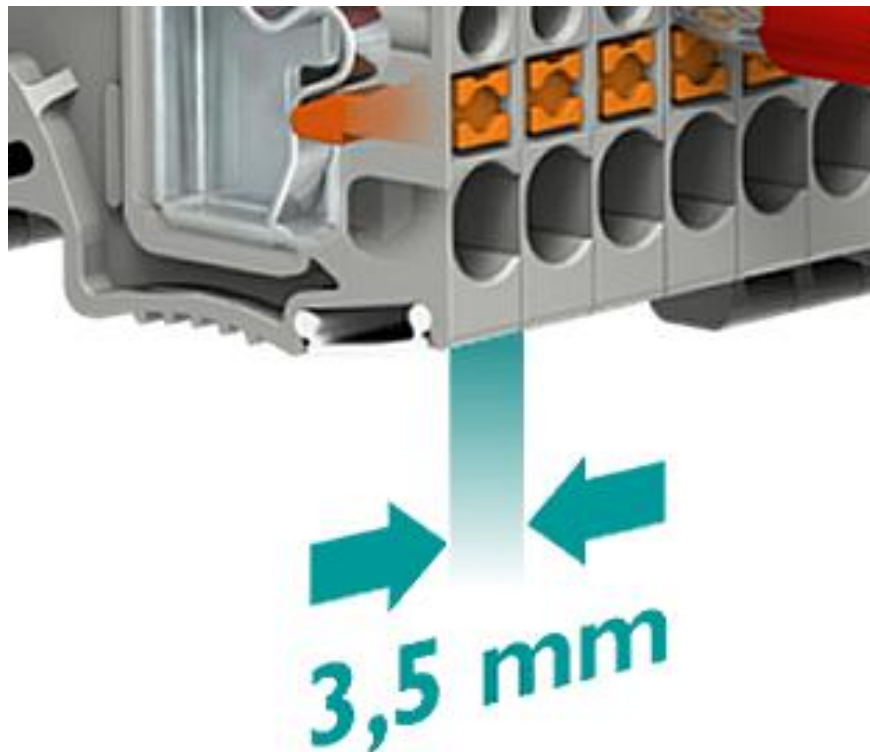

Příklady a novinky ve svorkách

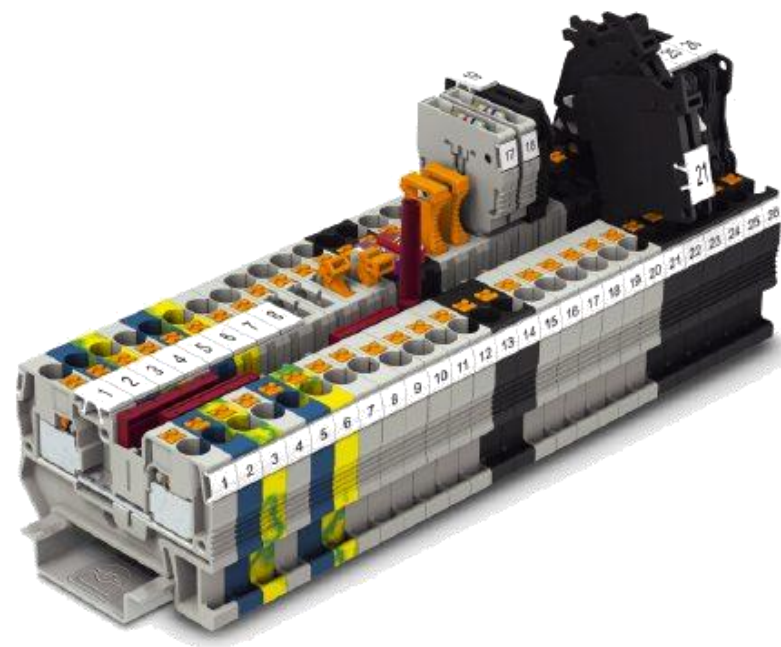
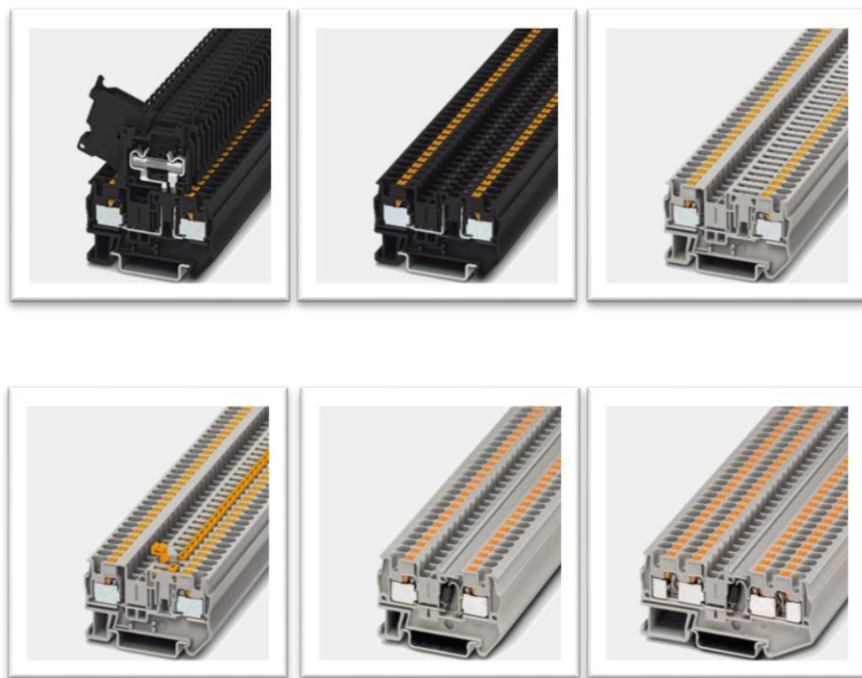

Technologie Push-In

PT 4 - HESI

- Nejmenší ,G‘ typ pojistková svorka na trhu!

Držák pojistky 5x20 / ,G‘-Type

- světelná sig. 24 / 60 / 250 V
- dvojitá můstkovací šachta
- stejný tvar jako klasické svorky
- odolné proti dotyku

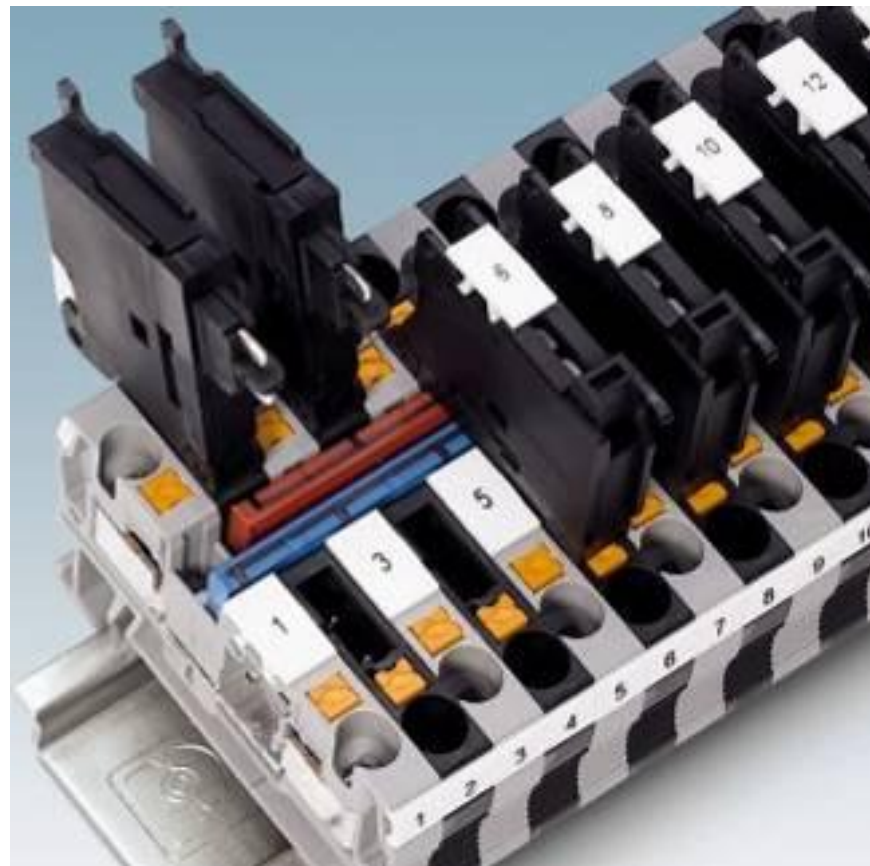

Technologie Push-In

PT 4 – FSI/F

Pojistková svorkovnice pro automotive

- mini fuse / type ‚F‘
- světelná sig. 24 / 60 / 250 V
- dvojitá můstkovací šachta
- stejný tvar jako klasické TB
- odolné proti dotyku



Nožové rozpojovací svorkovnice 3,5 mm

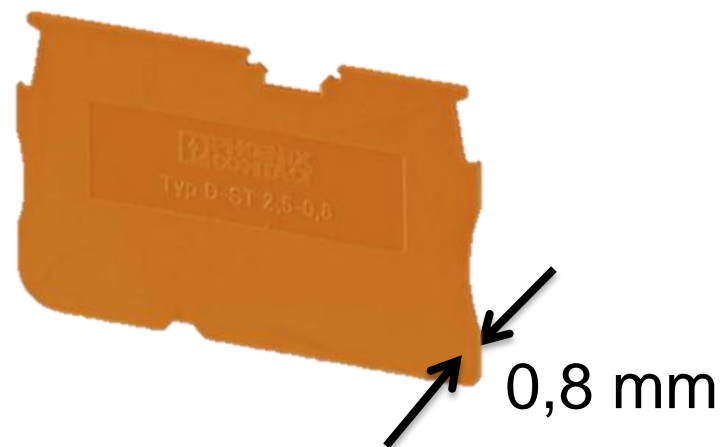
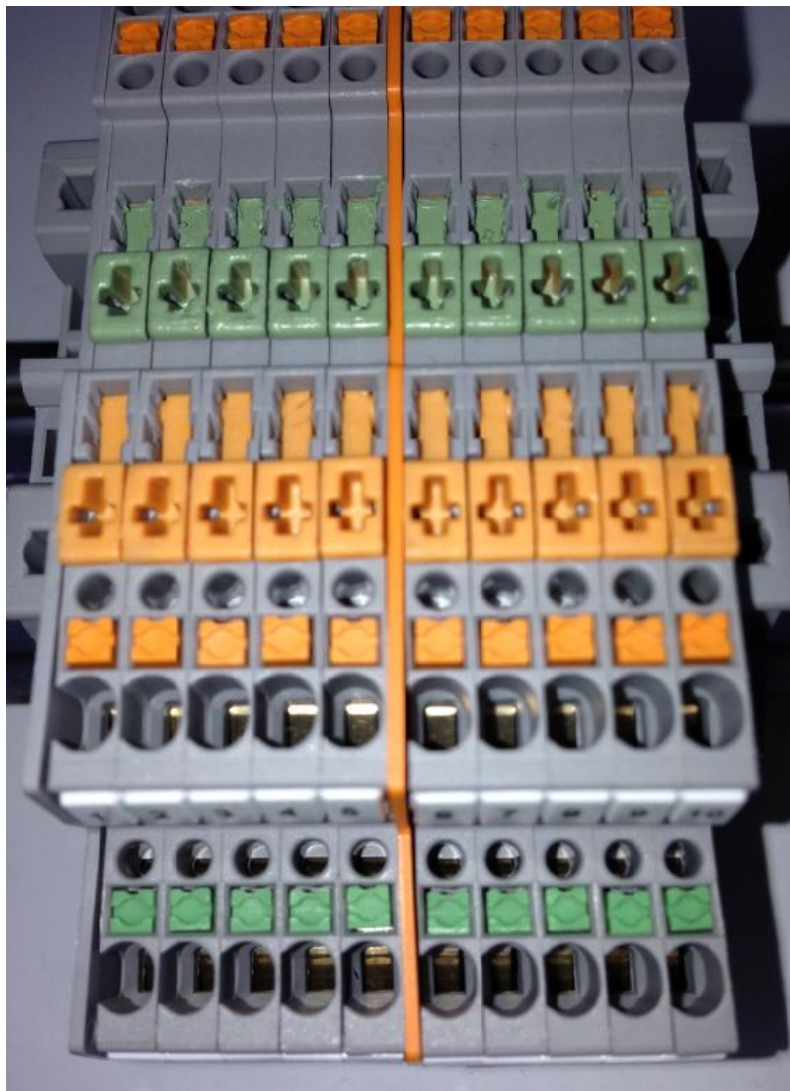

Koncové čelo 0,8 mm

Nožové rozpojovací svorkovnice 3,5 mm

Ready
for Ex i

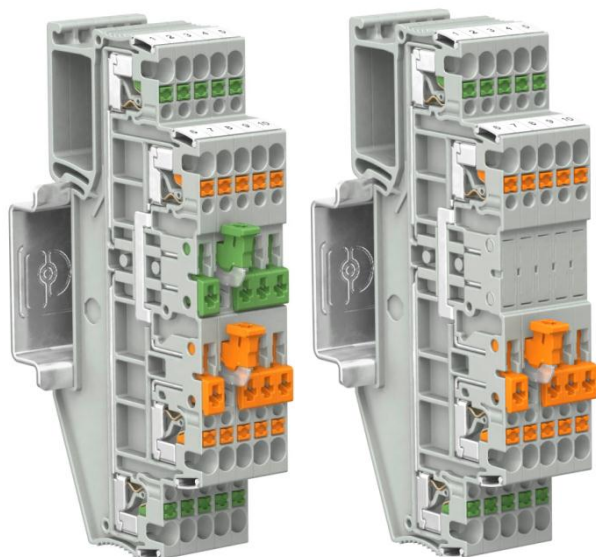

87

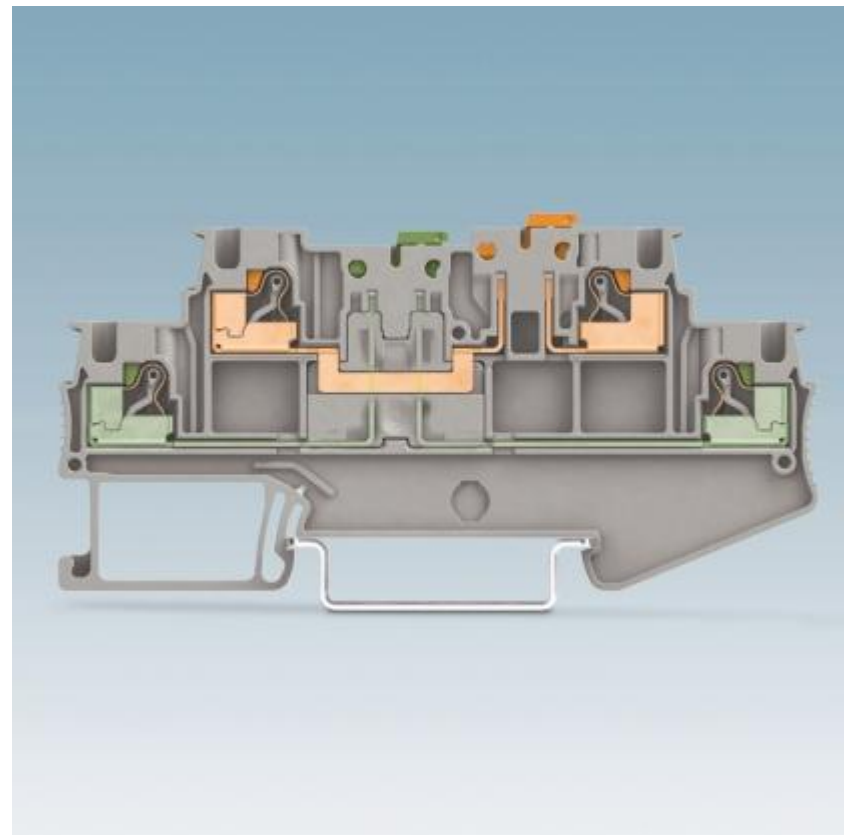
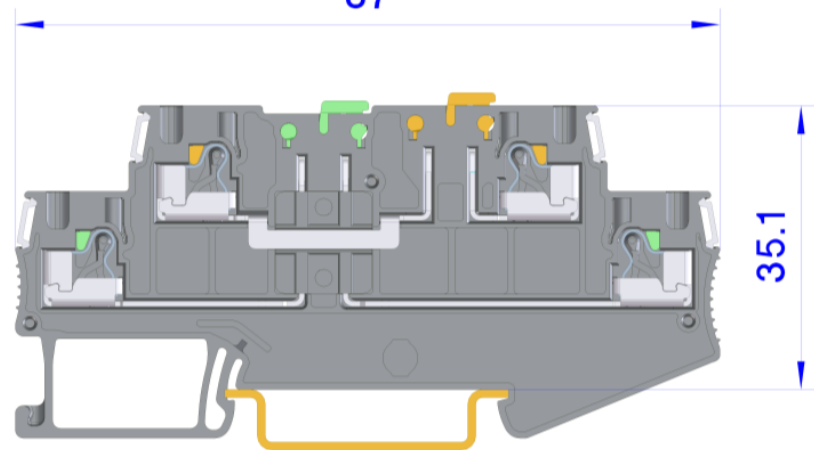

Příklad aplikace

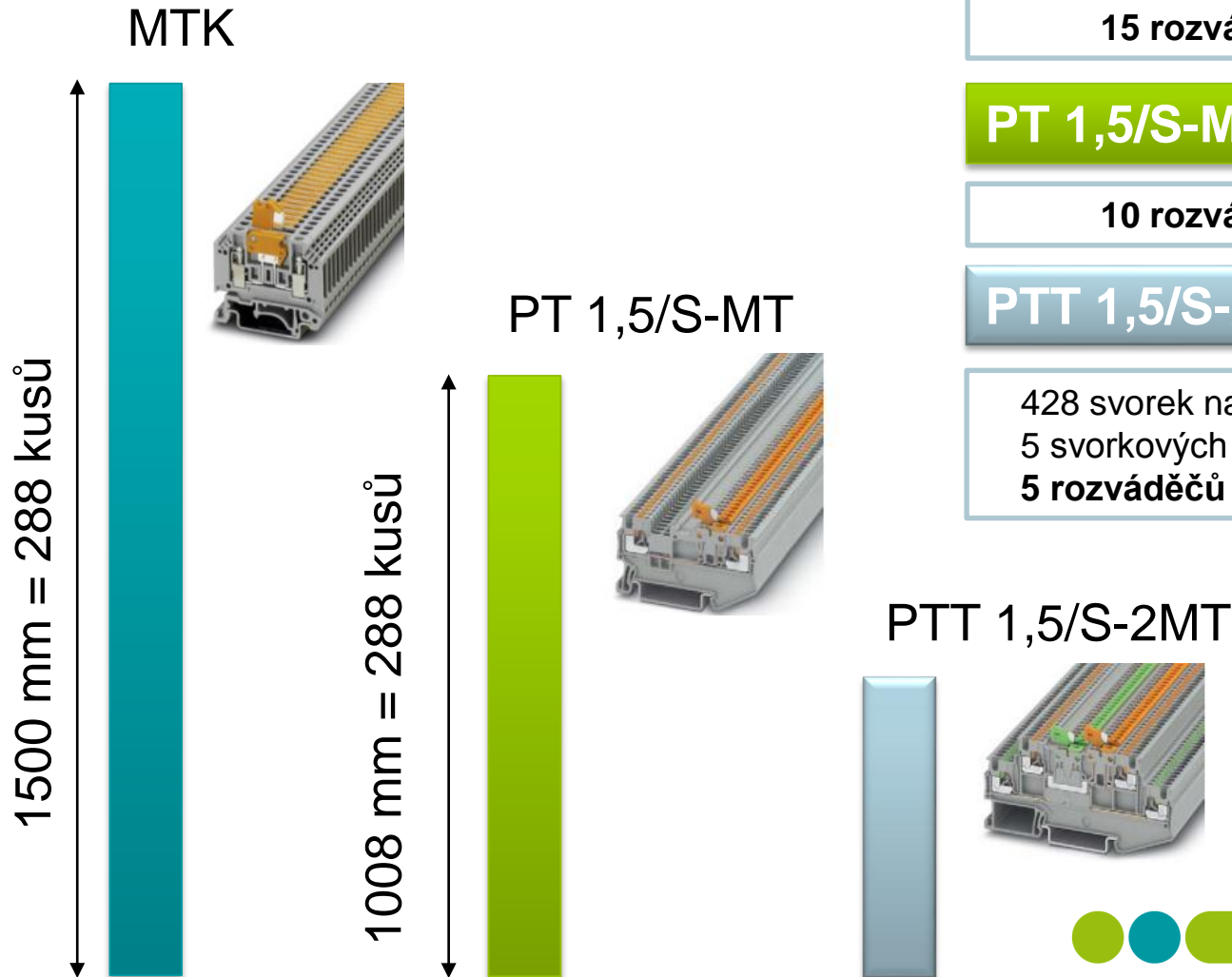

MTK = 5,2 mm

15 rozváděčů = 10800 signálů

PT 1,5/S-MT = 3,5 mm

10 rozváděčů = 10700 signálů

PTT 1,5/S-2MT = 3,5 mm

428 svorek na 1500 mm = 428 signálů
5 svorkových lišt/rozdávěčů = 2140 signálů
5 rozváděčů = 10700 signálů

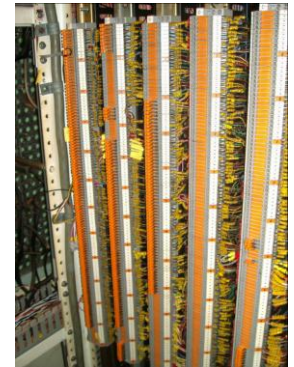

Push-In – Rozpojovací svorky

PTME...

- PTME 6
- PTMED 6
- PTME 6/1P
- PTME 6-CT/1P

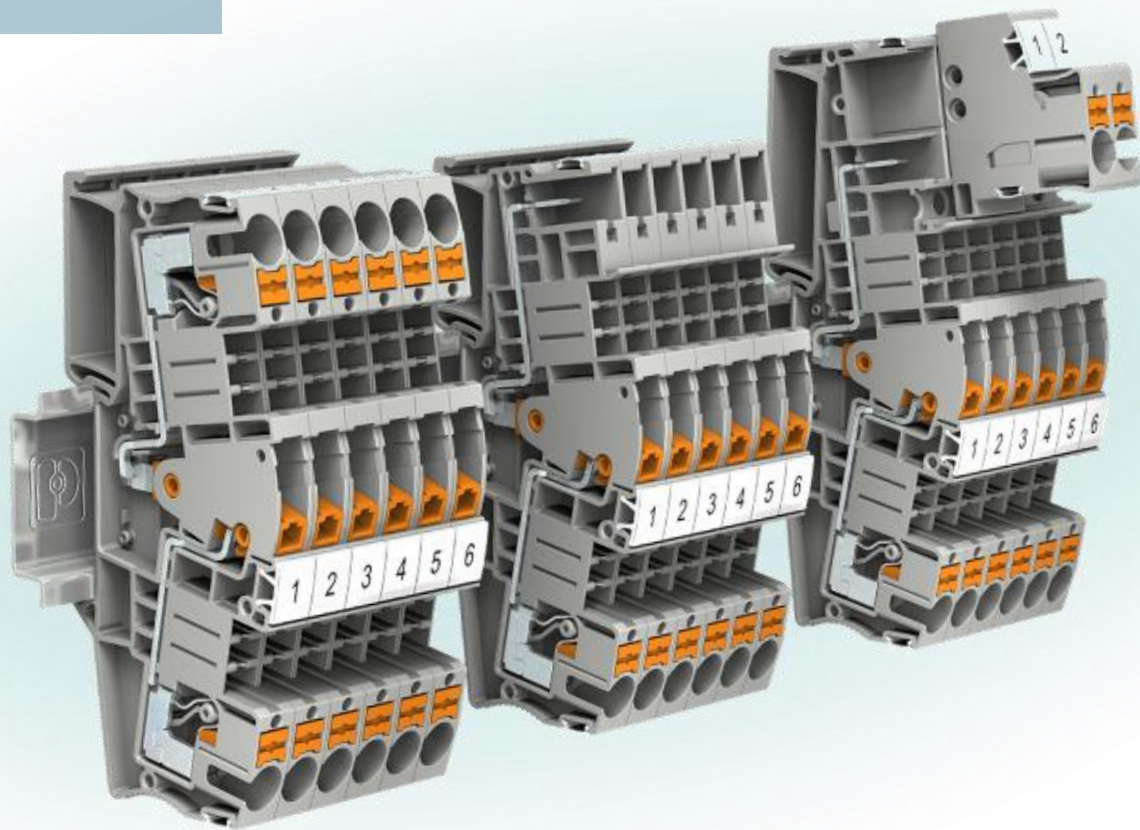

Push-In - COMBI

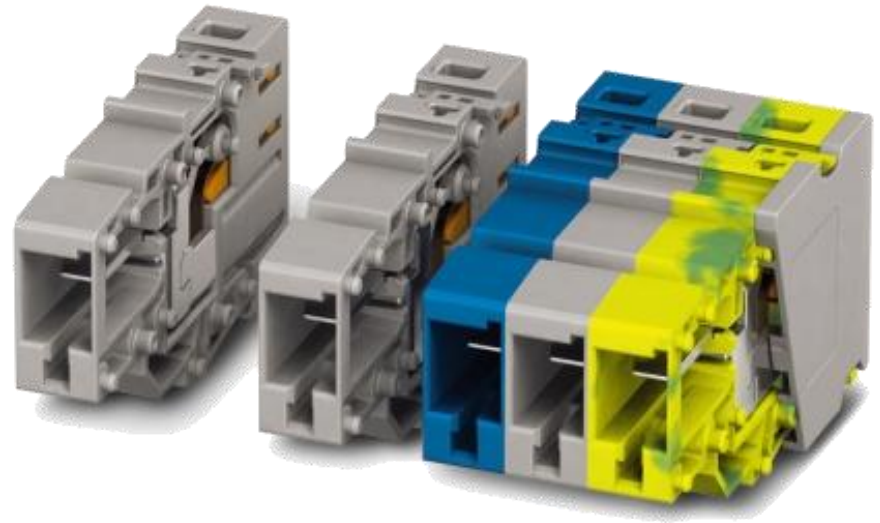

PTIO – Sensor/ Actuator TB

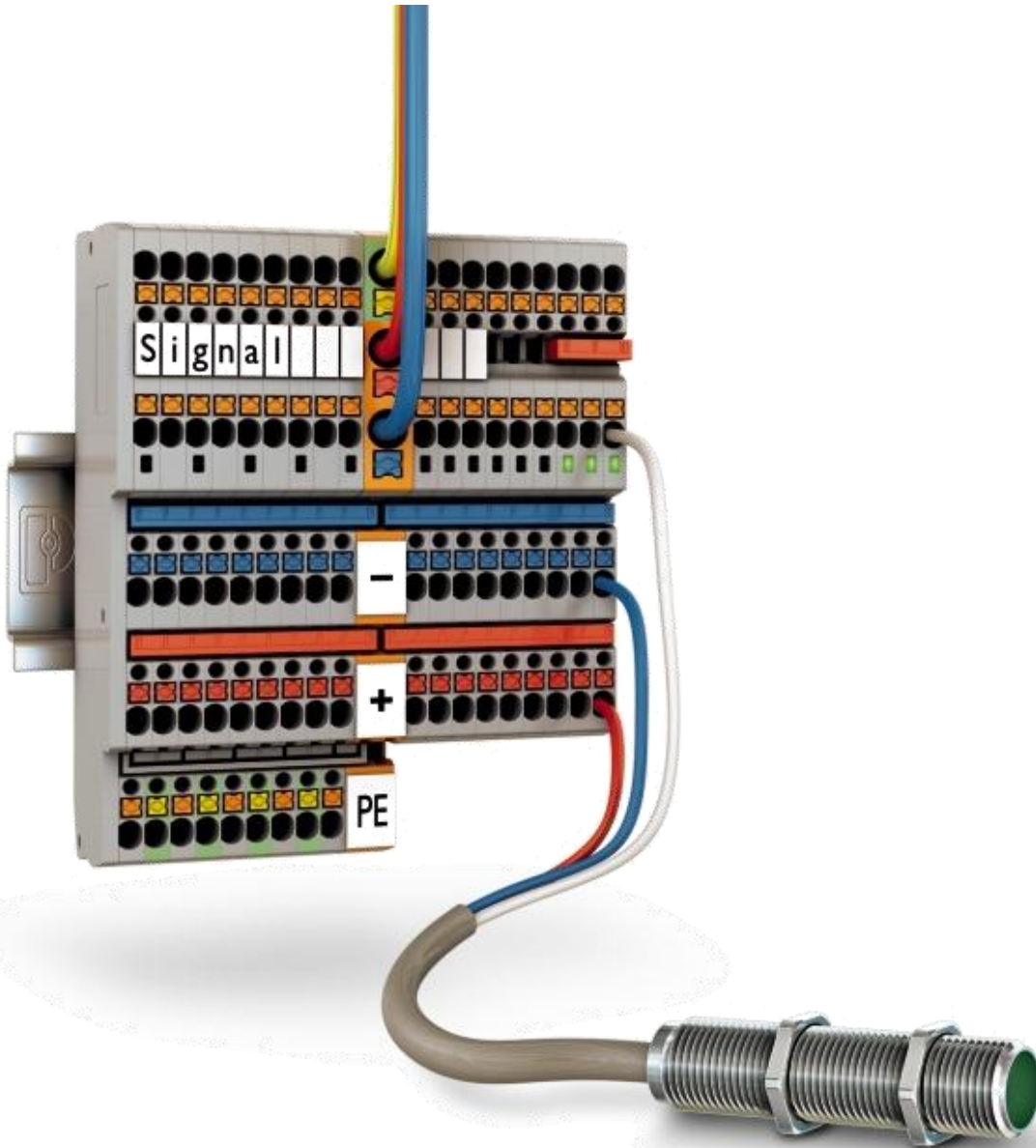

PTIO 1,5/S

Technologie Push-In
Tenký design – 3,5mm

Testovací zdířka

Světelná sig.

PTIO – Feed In

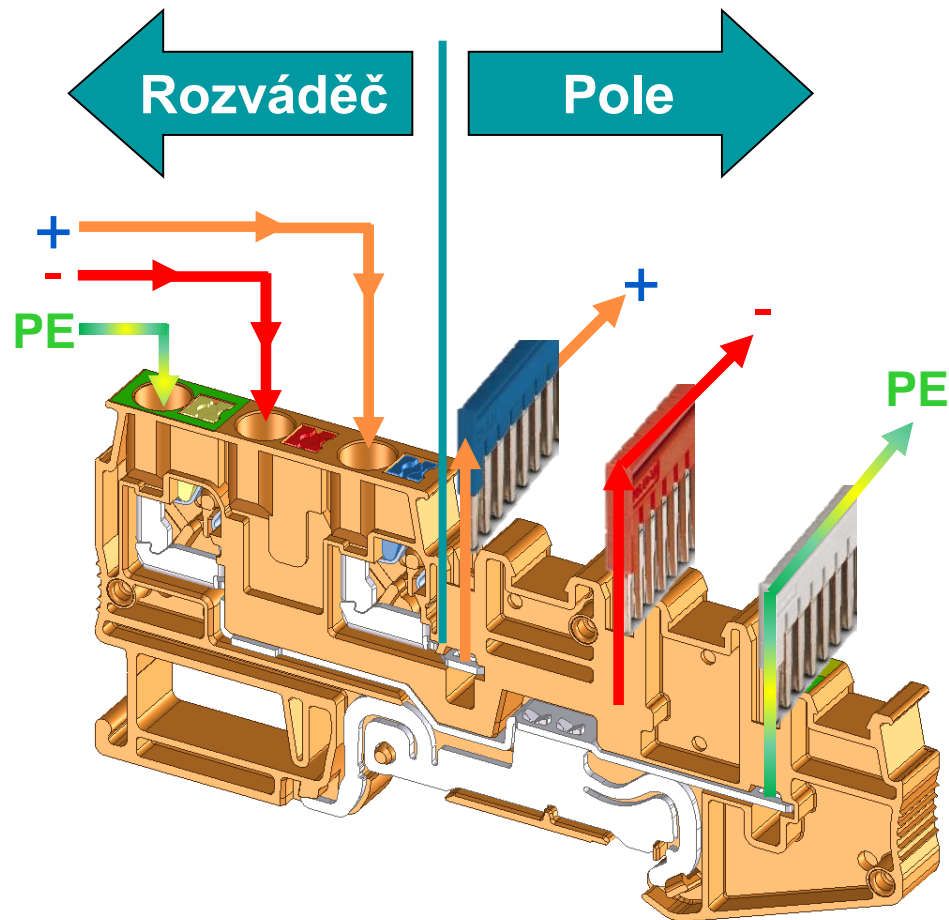

Elegantní řešení – pohodlný rozvod napájení

PTPOWER 95

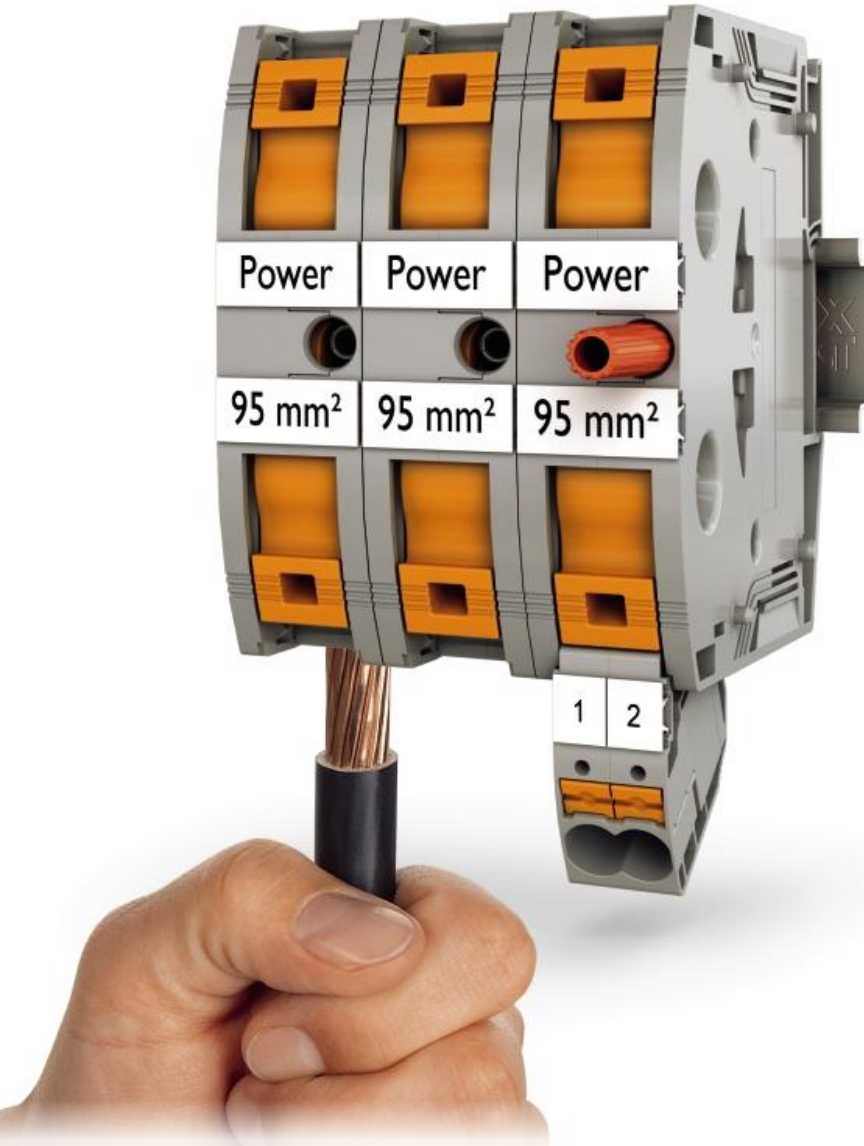

POWER

95 mm²

232 A

1500 V IEC

1000 V UL

PTPOWER 95

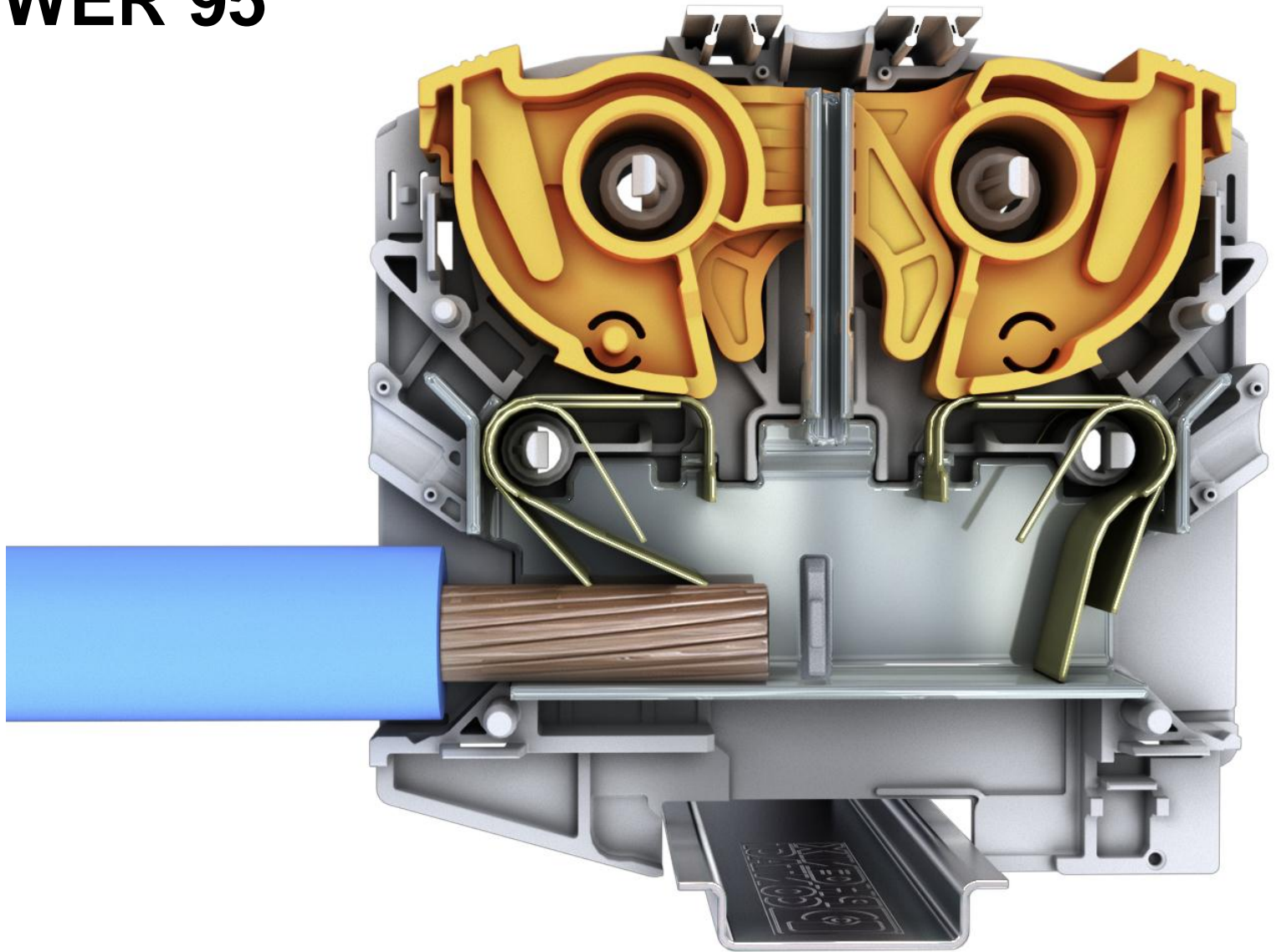

PTPOWER 95

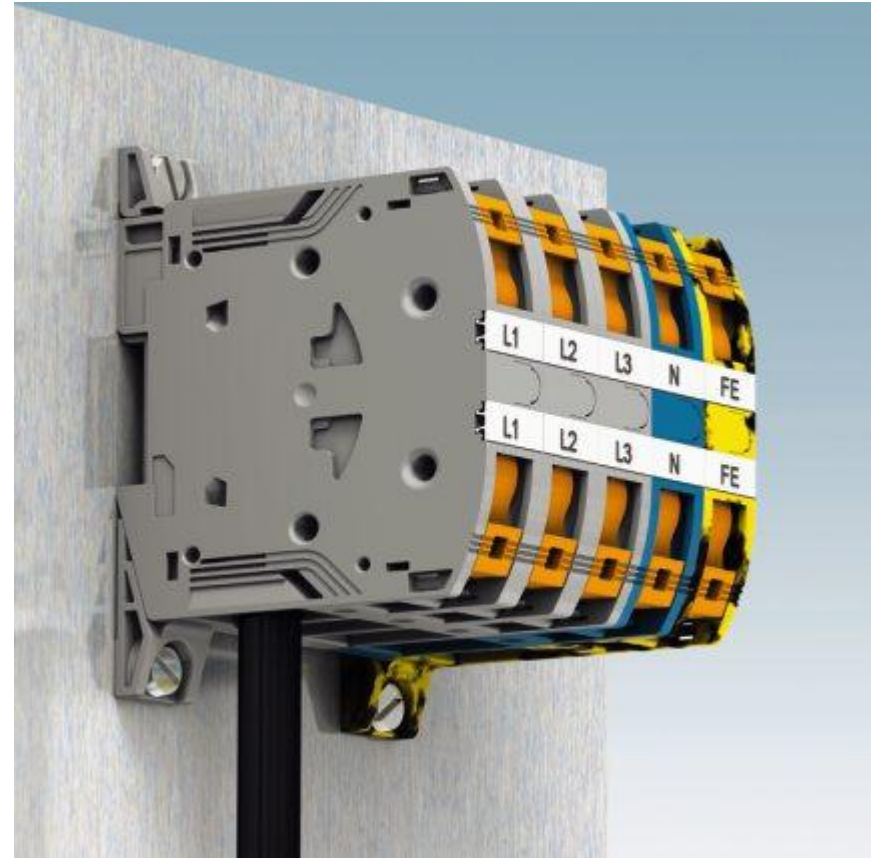
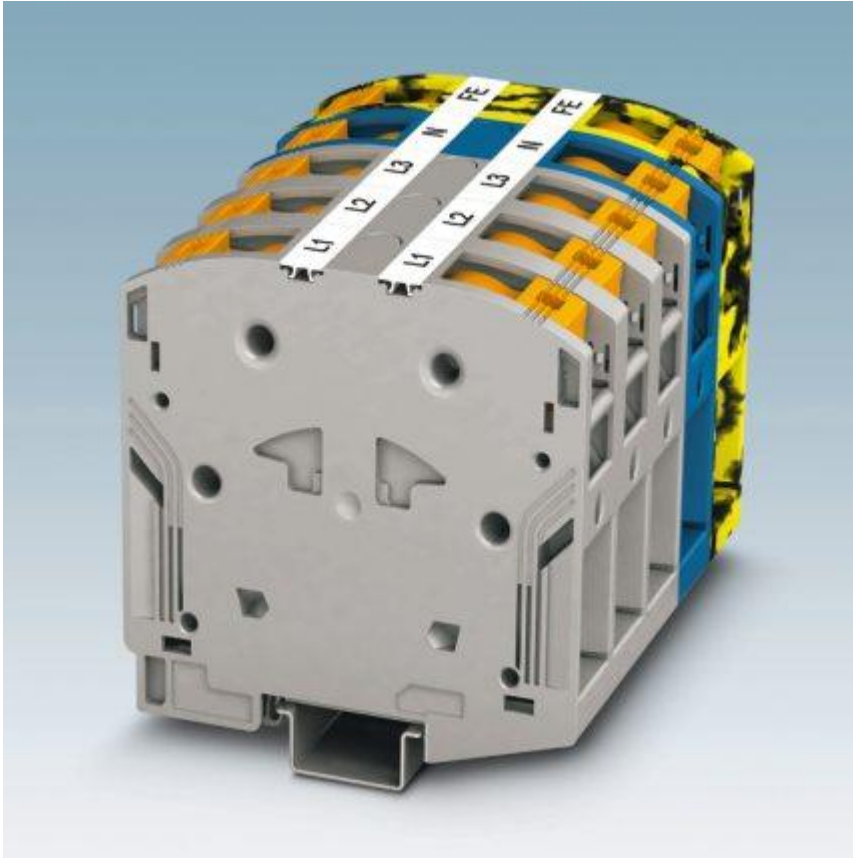

Montáž na DIN lištu nebo stěnu – jednotlivé svorky nebo blok

PTPOWER 95

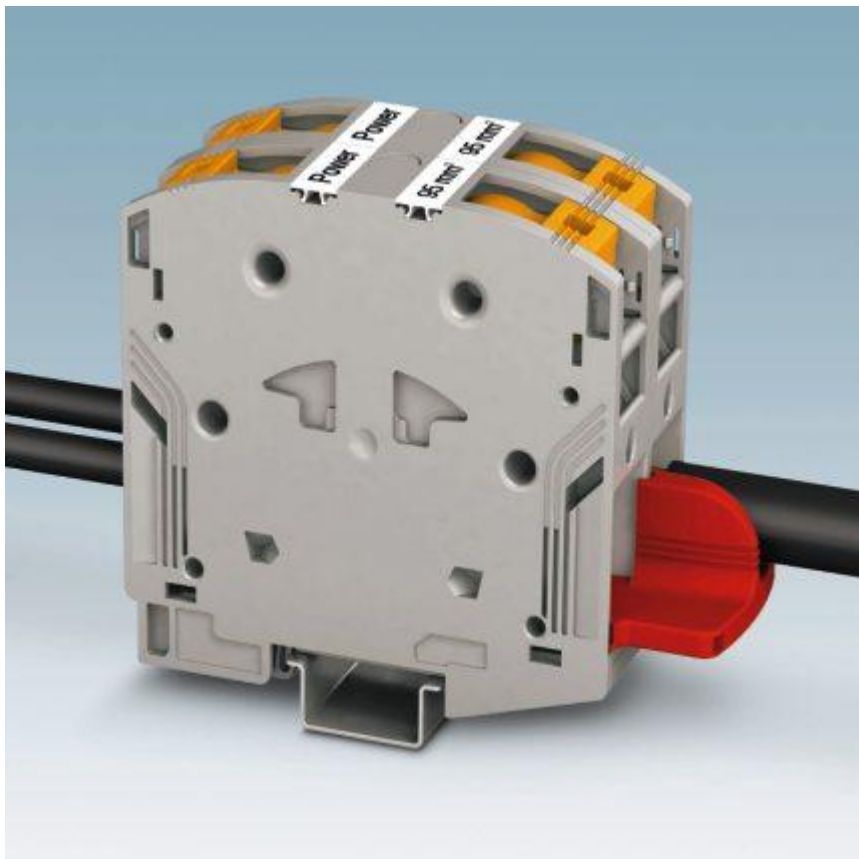

Můstky a odbočení

Power turn svorkovnice

PTPOWER 35 - 150

Power-Turn Technology

Designed by PHOENIX CONTACT

FAME



**Fast
And
Modular
Energy System**

CLIPLINE Energy FAME 1

Idea

Installation

System

Variants

Technic

Application

Zkratování

Operace

Testování

FAME 1

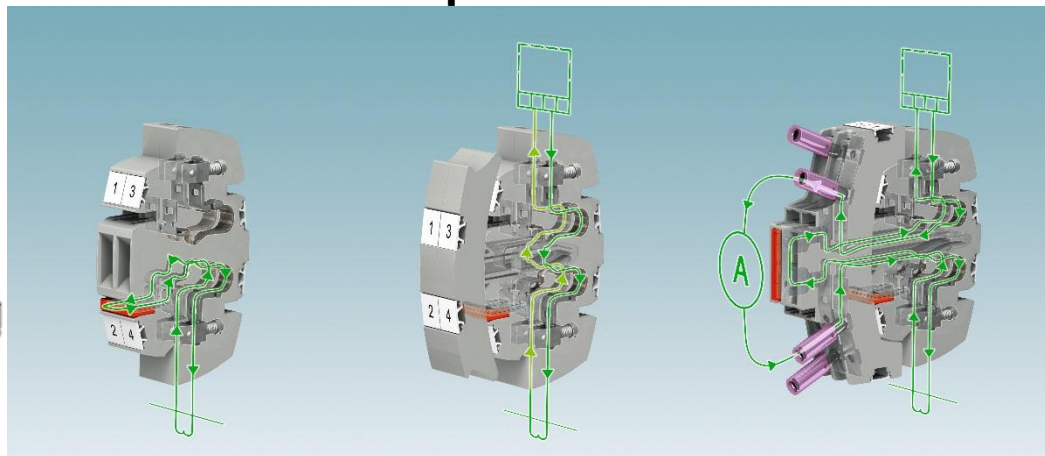
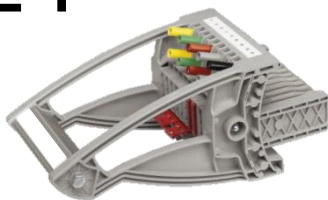

CLIPLINE Energy FAME 2

Idea

Installation

System

Variants

Technic

Application

Jednoduché a rychlé testování

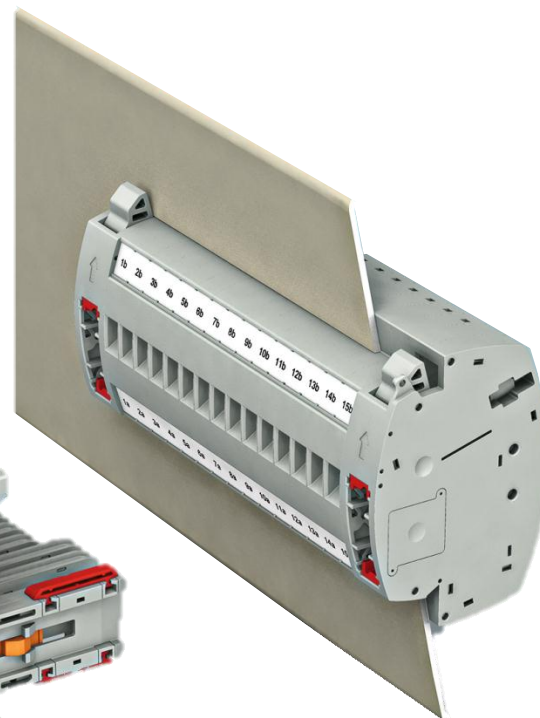

CLIPLINE Energy FAME 2



CLIPLINE Energy FAME 2

Idea

Installation

System

Variants

Technic

Application

Jednoduchá montáž

Jeden univerzální systém pro všechny aplikace

Realizace všech možných testování
okruhů ochran

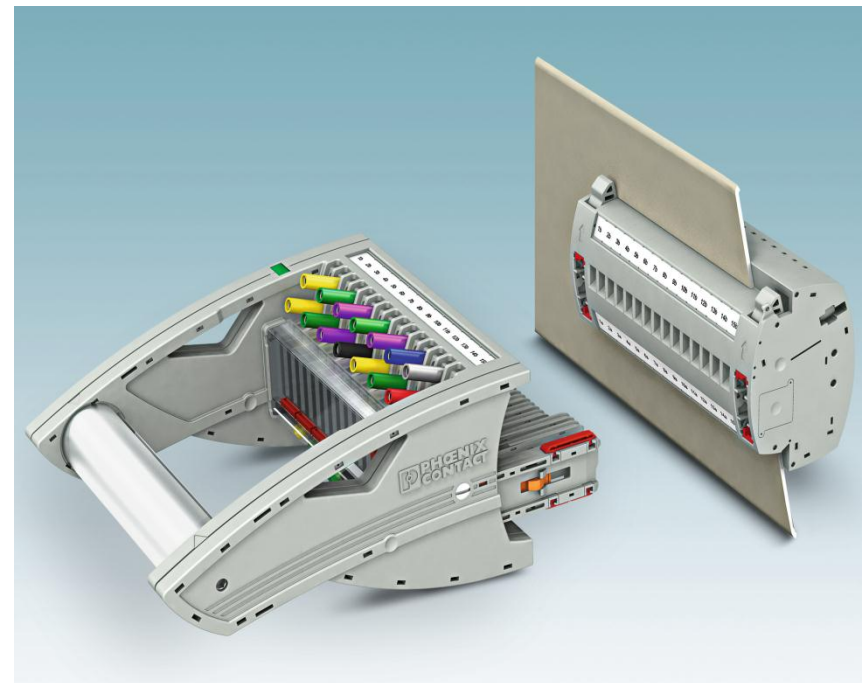

CLIPLINE Energy FAME 2

Idea

Installation

System

Variants

Technic

Application

Jednoduchá montáž

Obdélníkový výřez, žádné externí díry

1. Kalkulace šířky:
Počet pólů $\times 8,2 + 32$ mm
2. Výška = 62 mm
3. Tolerance výřezu výška
- 1mm do +3 mm

Produkt	Šířka - x
UTWE 6-2/7	90,2 mm
UTWE 6-2/19	188,2 mm
UTWE 6-2/25	237,4 mm

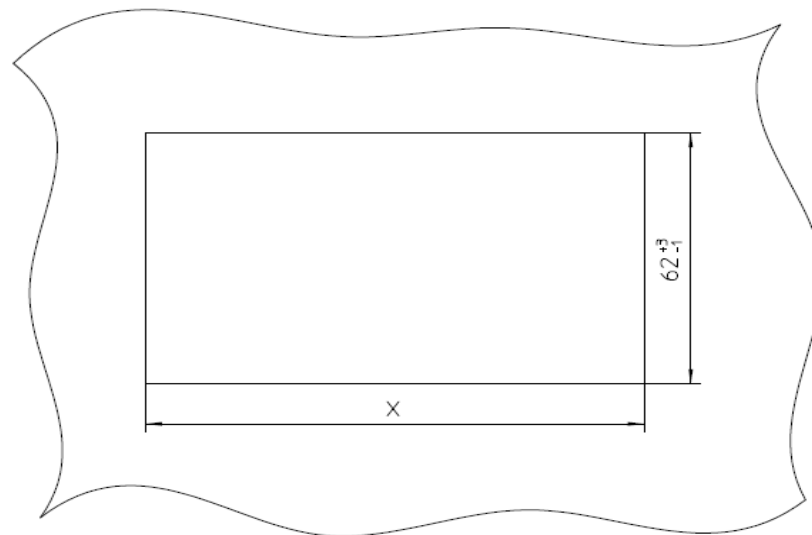

CLIPLINE Energy FAME 2

Idea

Installation

System

Variants

Technic

Application

Jednoduchá montáž

Patentovaná fixace pomocí šroubů

1. Robustní design
2. Automatické centrování
3. Do tloušťky plechu až 4 mm

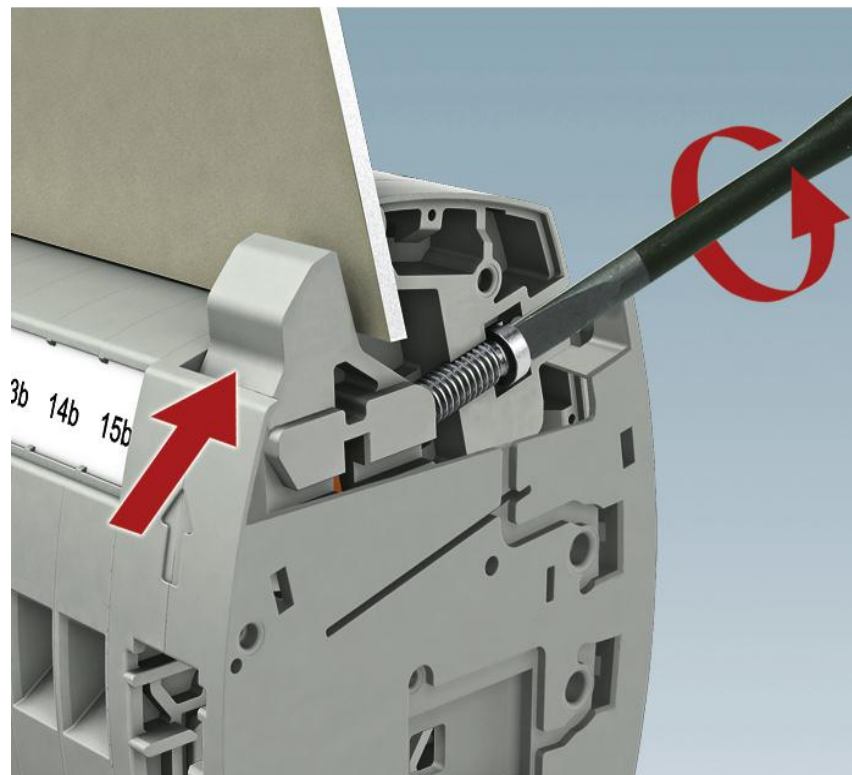

CLIPLINE Energy FAME 2

Idea

Installation

System

Variants

Technic

Application

Zkratování

Operace

Testování

FAME 1

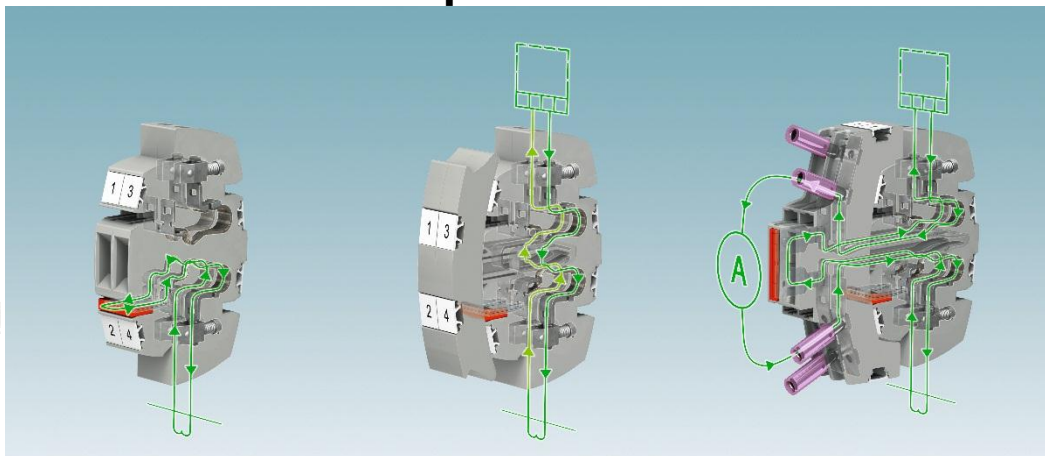
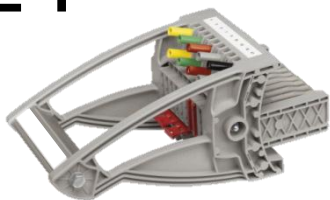

FAME 2

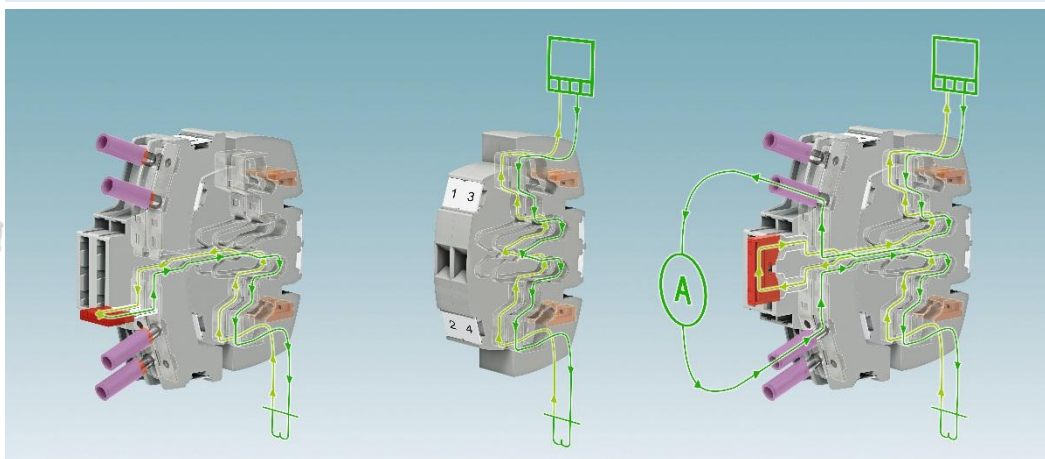
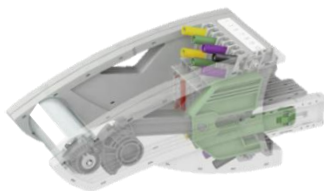

CLIPLINE Energy FAME 2

Idea

Installation

System

Variants

Technic

Application

Jednoduché a bezpečné testování

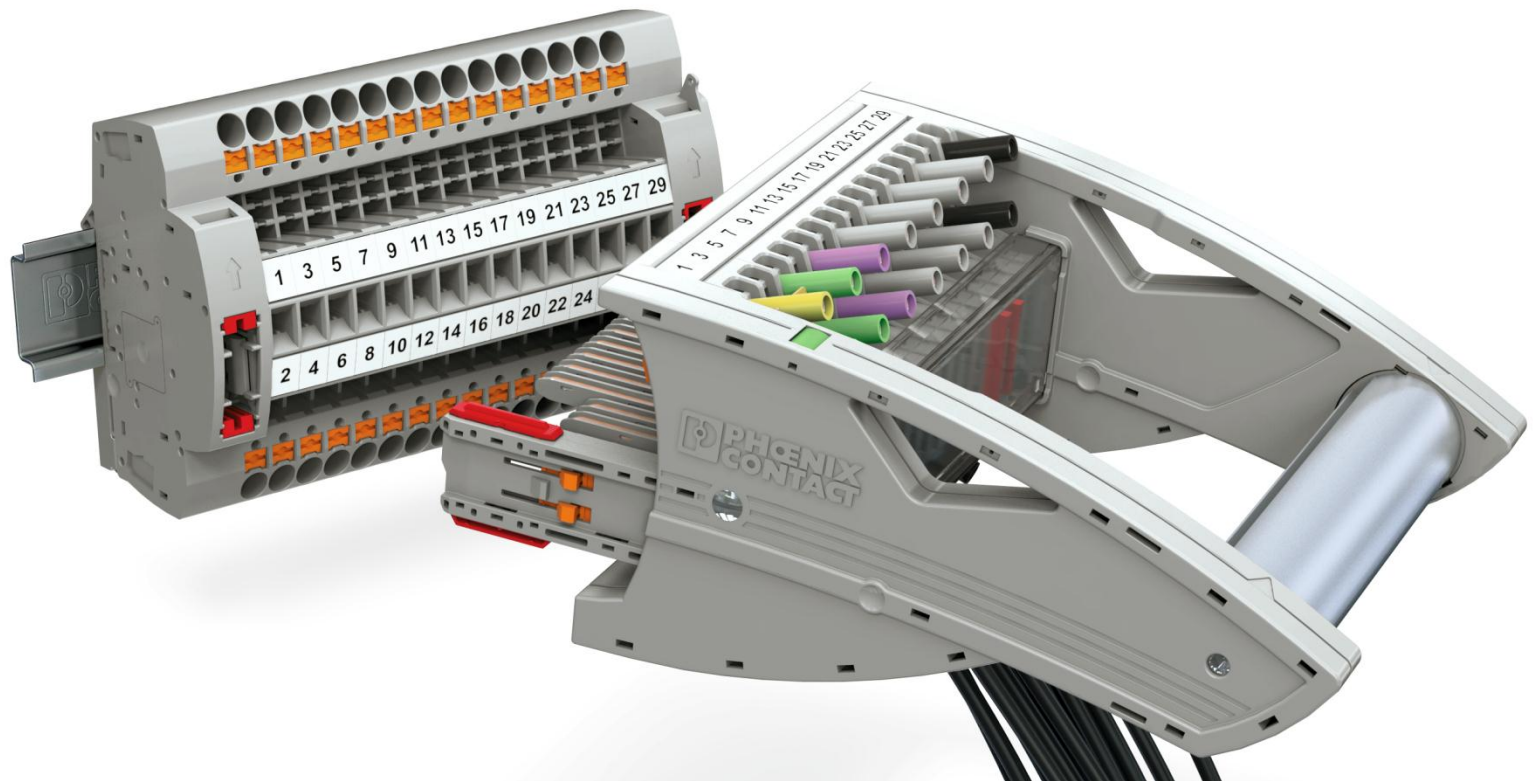

CLIPLINE Energy FAME 2

Idea

Installation

System

Variants

Technic

Application

Jednoduchá volba montáže a technologie připojení

DIN verze PTWE 6-2

- Šetří místo díky Push-In
- Plně izolováno technologie Push-in
- 3 propojovací kanály vlevo/vpravo

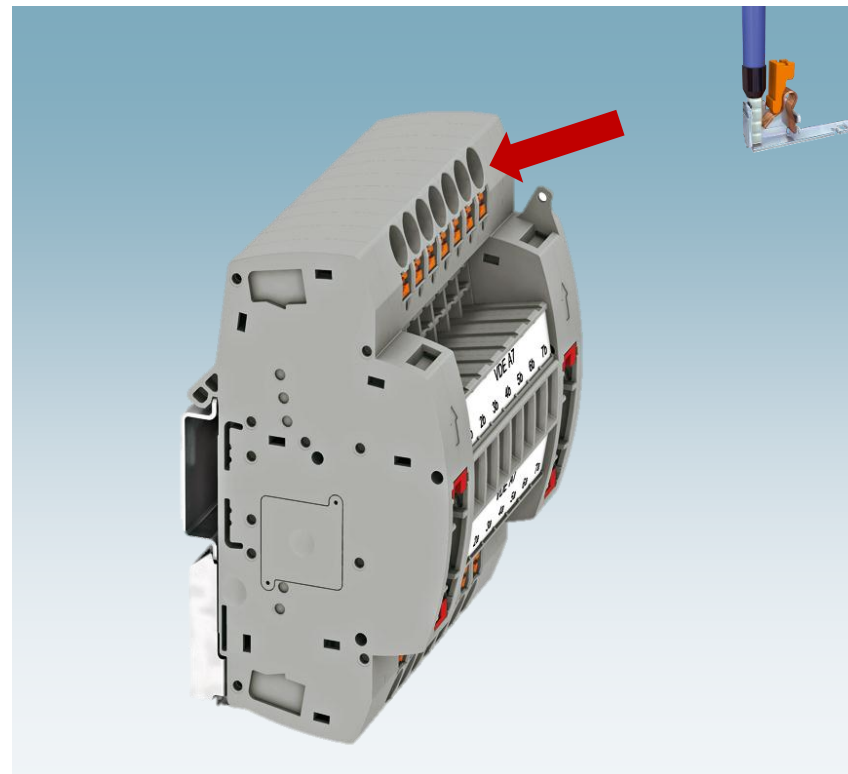

CLIPLINE Energy FAME 2

Idea

Installation

System

Variants

Technic

Application

Jednoduchá volba montáže a technologie připojení

DIN verze UTRE 6-2

- Šetří místo UT verze
- Jednoduchá montáž
- 3 propojovací kanály vlevo/vpravo

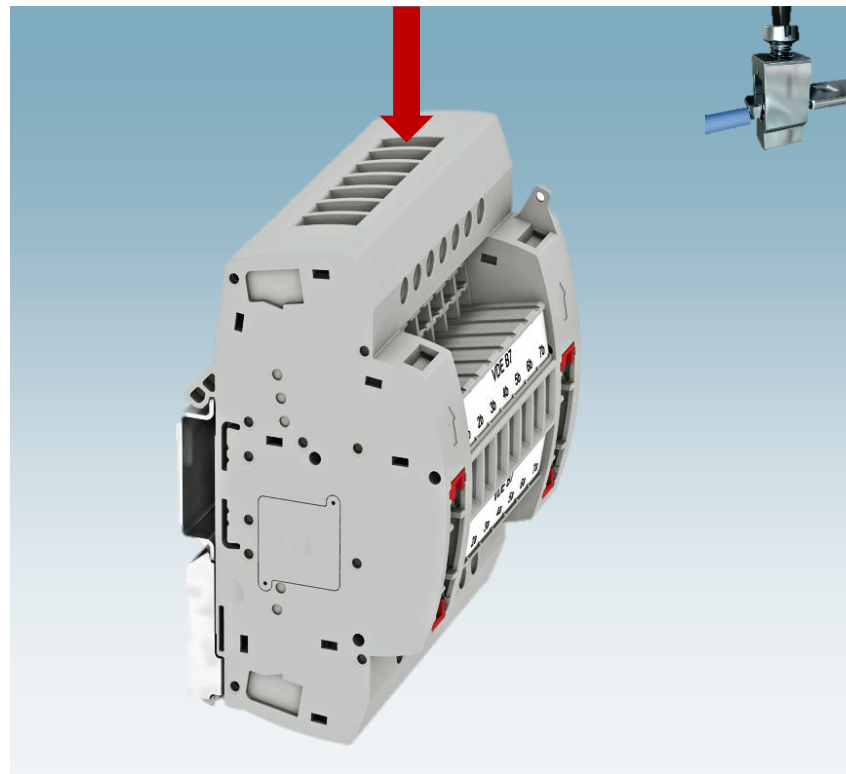

CLIPLINE Energy FAME 2

Idea

Installation

System

Variants

Technic

Application

Jednoduché a bezpečné testování

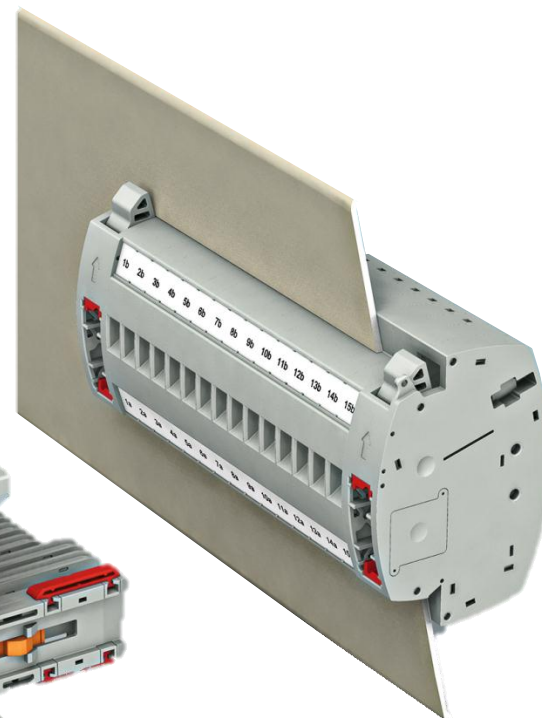

CLIPLINE Energy FAME 2

Idea

Installation

System

Variants

Technic

Application

Jednoduchá volba montáže a technologie připojení

Stěnová verze PTWE 6-2

- Šetří místo, drátování Push-In ze zadní strany
- Plně izolované Push-in

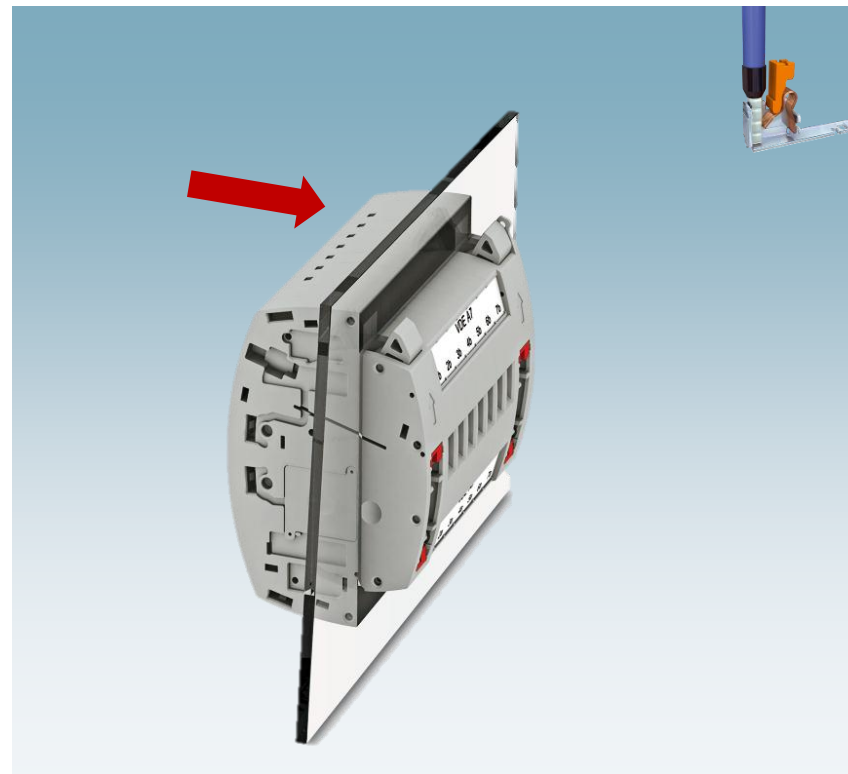

CLIPLINE Energy FAME 2

Idea

Installation

System

Variants

Technic

Application

Jednoduchá volba montáže a technologie připojení

Stěnová verze UTWE 6-2

- Šetří místo, drátování UT ze zadní strany
- Jednoduché použití UT

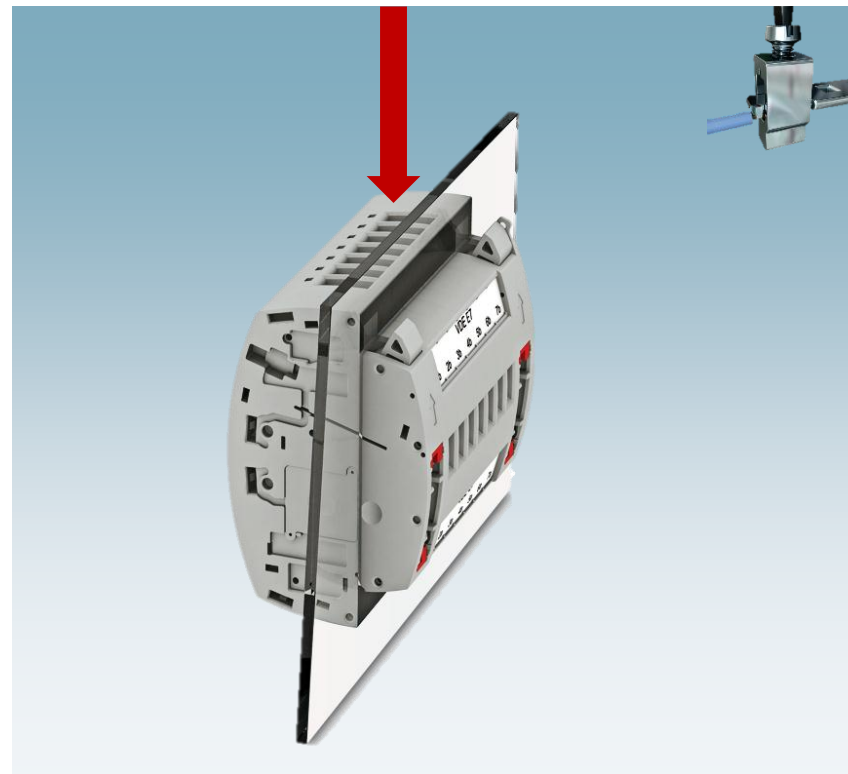

CLIPLINE Energy FAME 2

Idea

Installation

System

Variants

Technic

Application

Technický popis

„Make before break contact“

- Speciální pružinový kontakt zazkratuje (1) and otevře hlavní kontakt (2)
- Dvě nezávislé oblasti kontaktů → patentováno

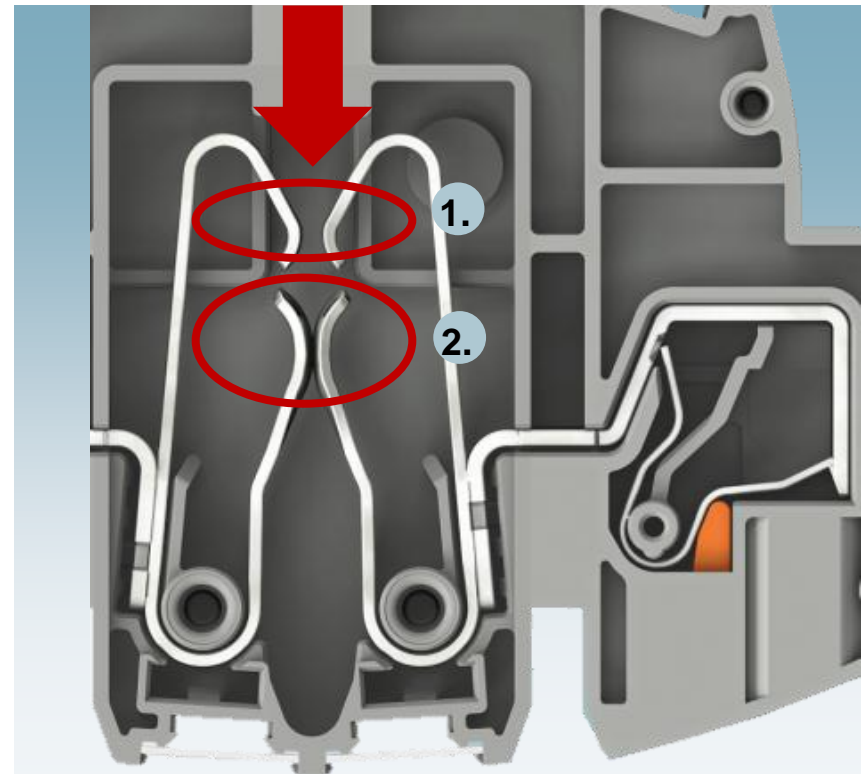

CLIPLINE Energy FAME 2

Idea

Installation

System

Variants

Technic

Application

Testovací zástrčka

Jednoduché a bezpečné vytažení
zástrčky

Definovaný pohyb zástrčky pomocí
rotačního mechanismu s optickým
indikátorem a vnitřním uzamykáním.

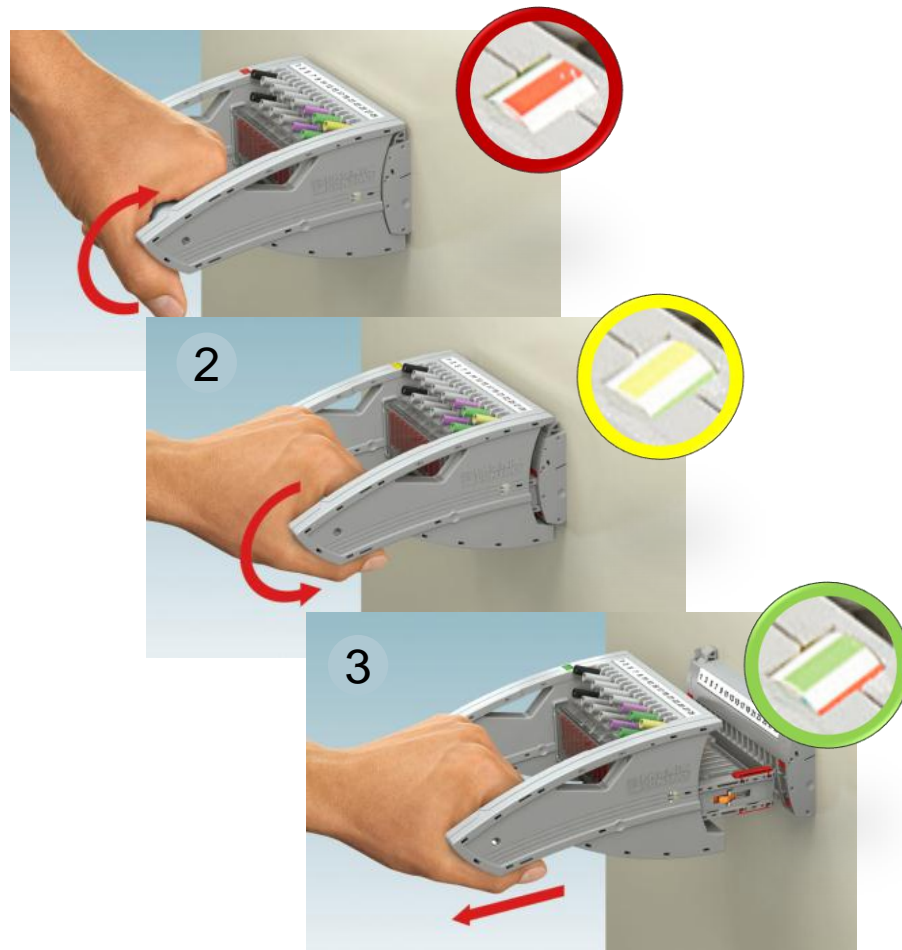

CLIPLINE Energy FAME 2

Idea

Installation

System

Variants

Technic

Application

Testovací zástrčka

Variabilní délky zaručují časový offset

1. Variabilní časové zpoždění
2. 3 různé délky kontaktů pro různé funkce
3. Bezpečná operace

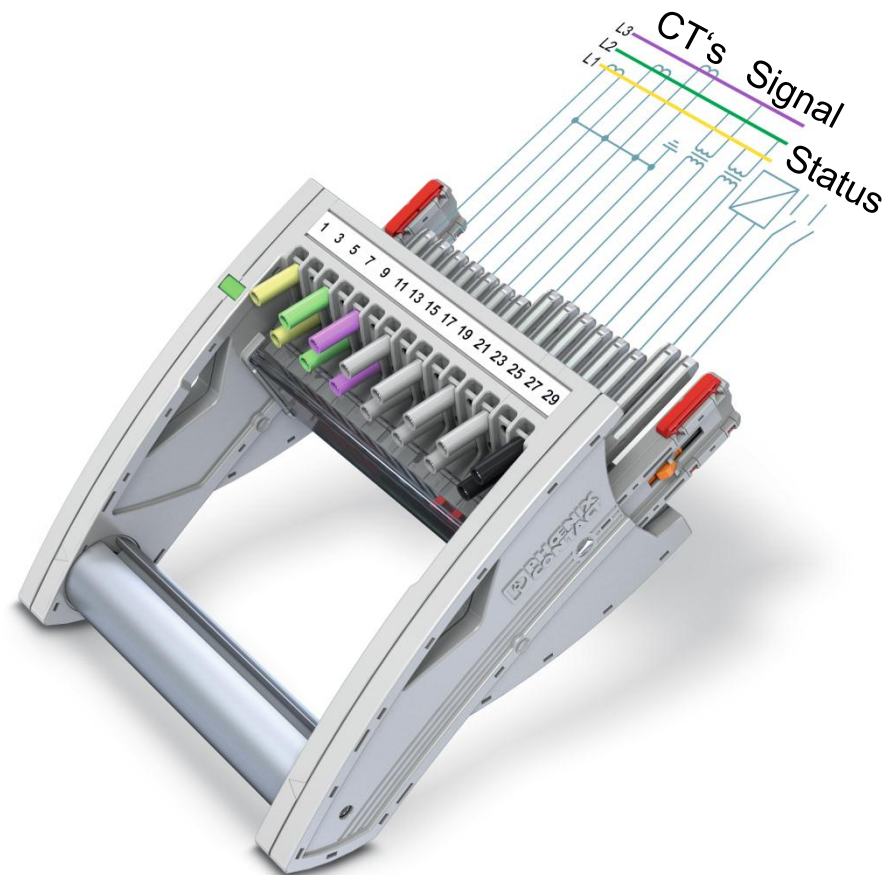

CLIPLINE Energy FAME 2

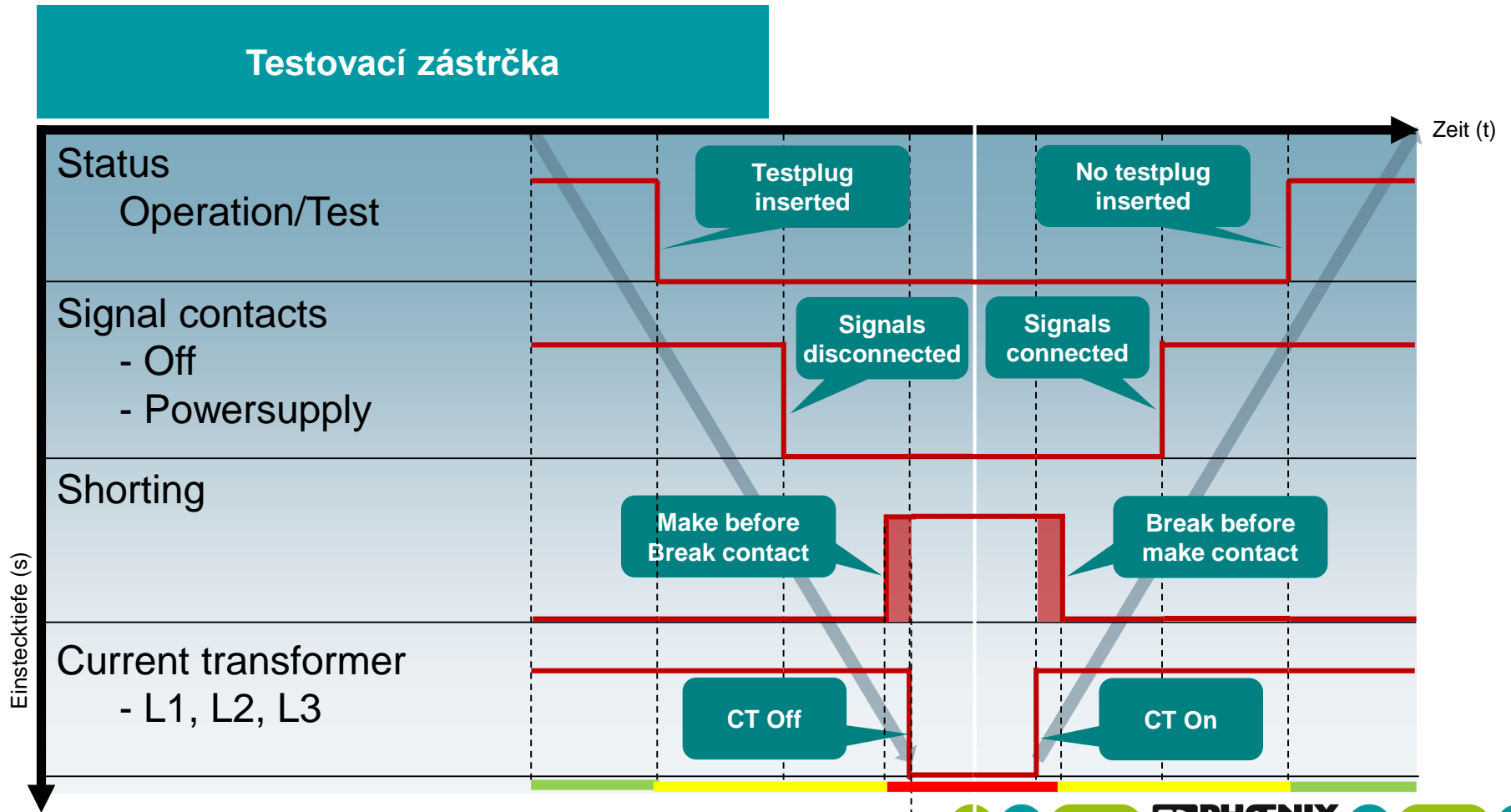

CLIPLINE Energy FAME 2

Idea

Installation

System

Variants

Technic

Application

Testovací zástrčka

Multifukční zástrčka

- Variabilní propojování
- Barevné, 4 mm Ø testovací zdířky pro každý pól
- Samostatné póly pro individuální testování

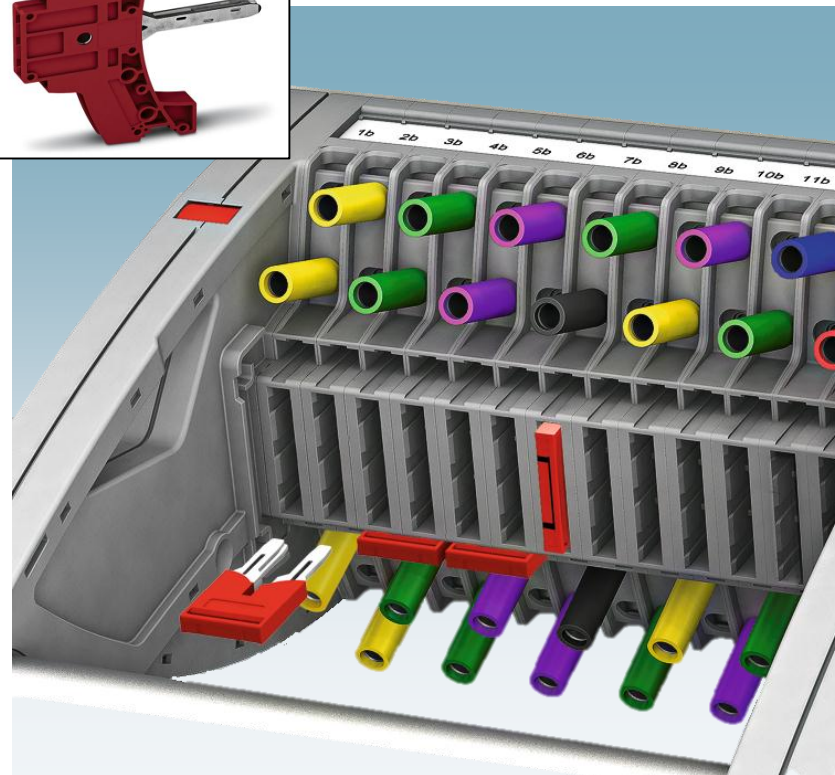
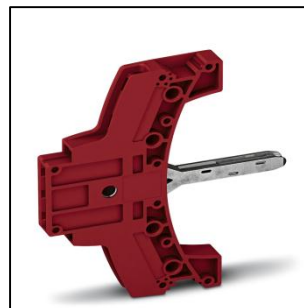

CLIPLINE Energy FAME 2

Idea

Installation

System

Variants

Technic

Application

Testovací zástrčka

Multifunkční zástrčka

- Jednoduché použití CAT III and CAT IV / 1000V testovacích vodičů
- Ochranný kryt na ochranu proti neoprávněné manipulaci

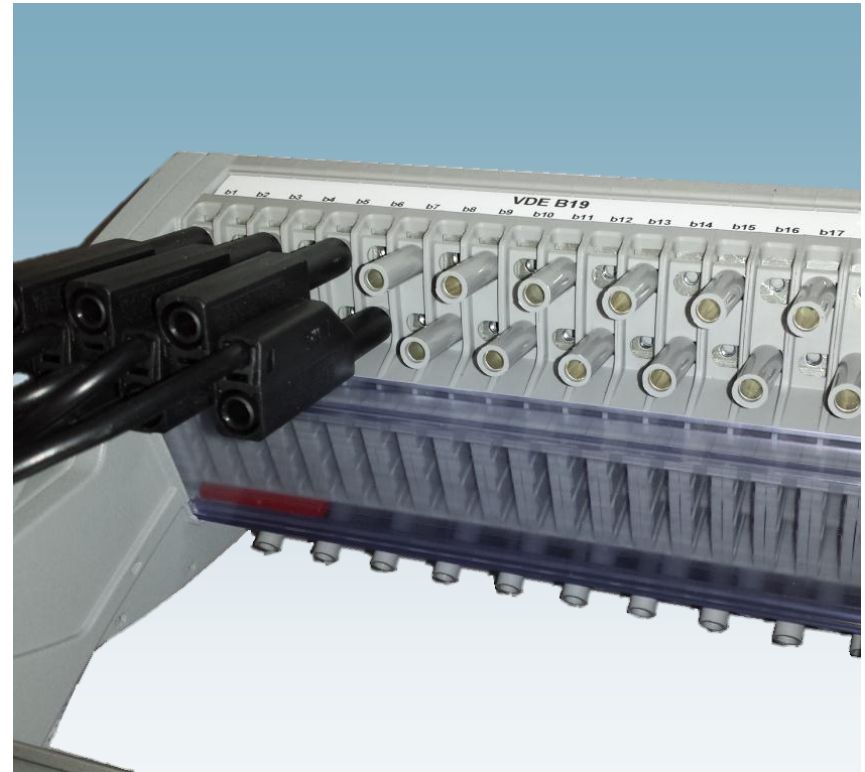

CLIPLINE Energy FAME 2

Idea

Installation

System

Variants

Technic

Application

Volná konfigurovatelnost

Modulární systém možno konfigurovat dle požadované aplikace

- 2 – 25 pólová testovací zástrčka v eshopu
- Volitelné kódování

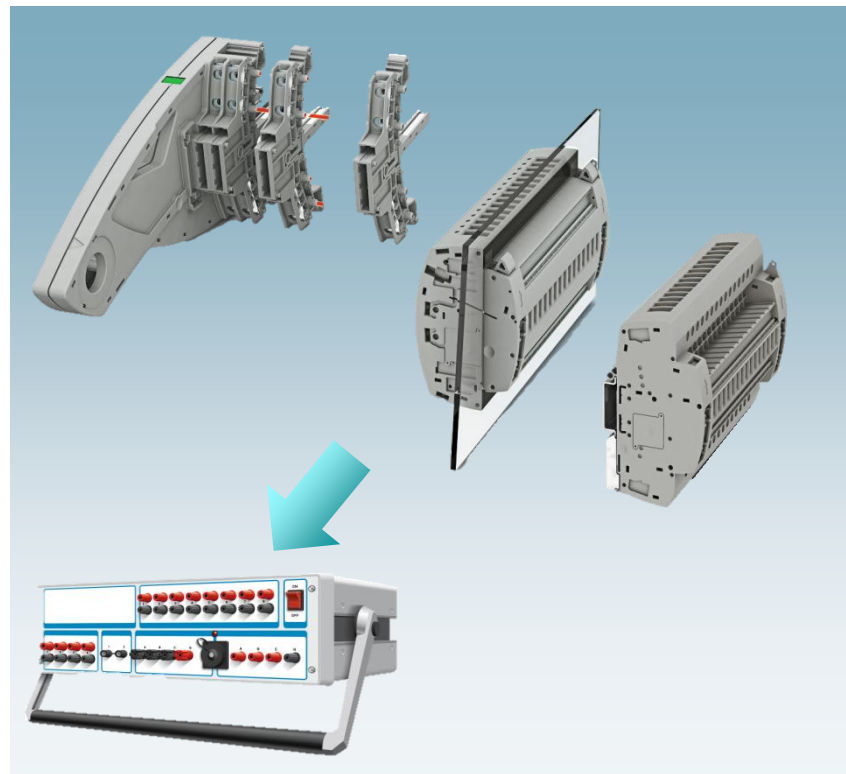

CLIPLINE Energy FAME 2

Idea

Installation

System

Variants

Technic

Application

Volná konfigurovatelnost

Jednoduché propojení v zadní části

- Standardní můstky
- Dodatečné svorkovnice již není potřeba

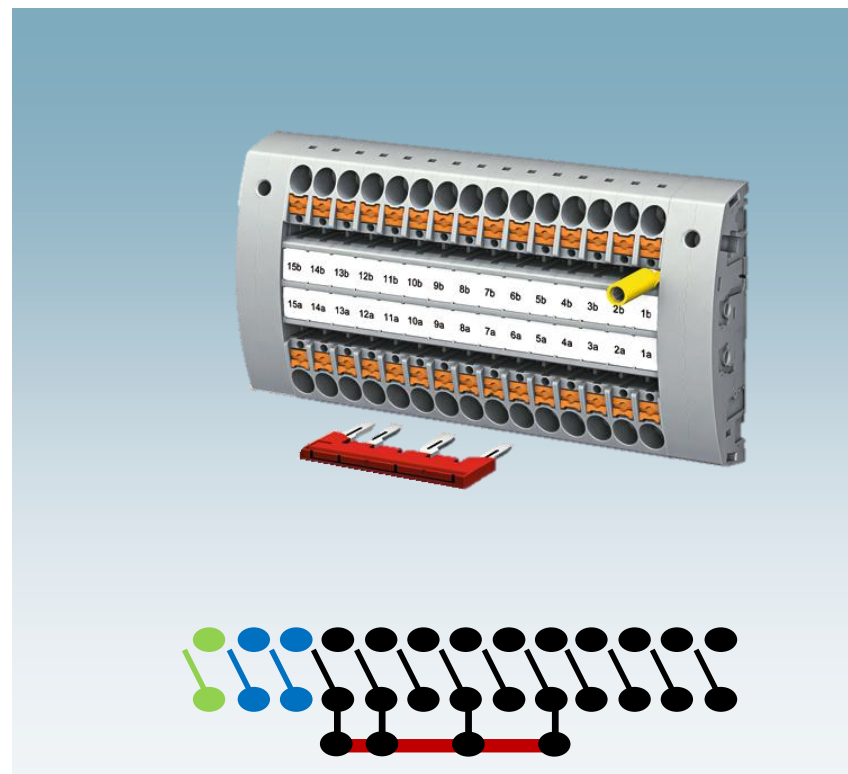

CLIPLINE Energy FAME 2

Idea

Installation

System

Variants

Technic

Application

Příslušenství

Možnost montáže do jakékoliv aplikace

- Vytvoření vlastní zástrčky
- Volitelné kódování

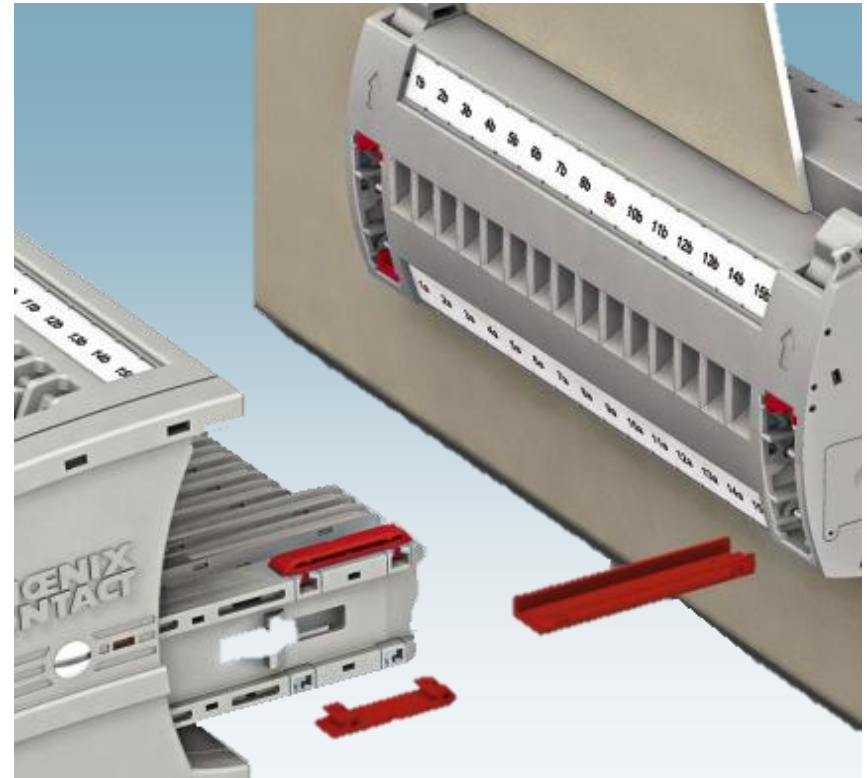

CLIPLINE Energy FAME 2

Idea

Installation

System

Variants

Technic

Application

Příslušenství

Ochranný kryt

- AP-FTP kryt

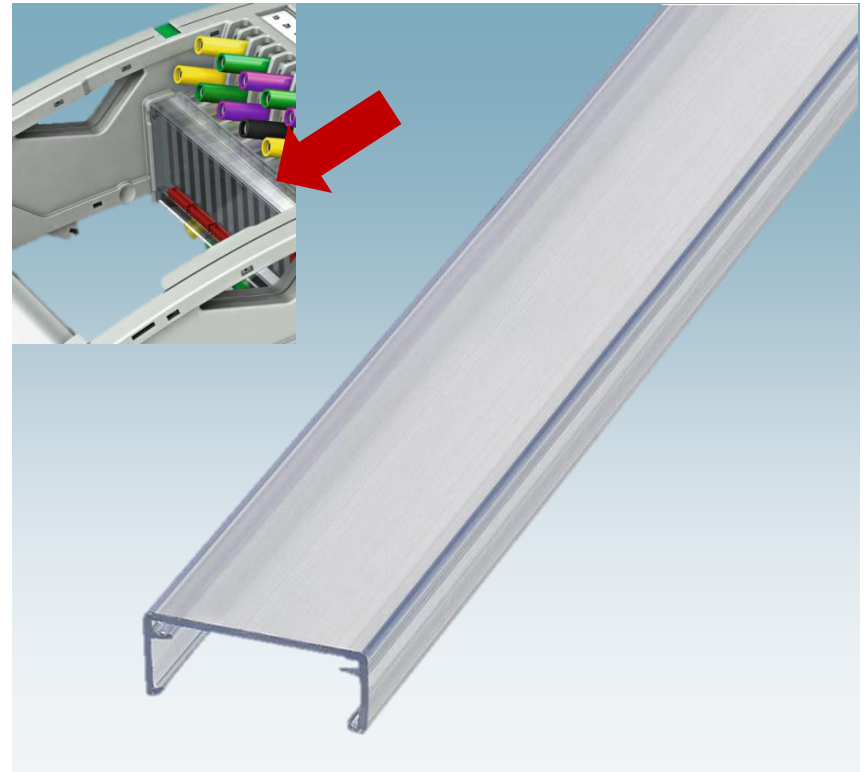

CLIPLINE Energy FAME 2

Idea

Installation

System

Variants

Technic

Application

Příslušenství

Distribuce potenciálu

FBS 2-8

FBS 3-8

FBS 4-8

FBS 5-8

FBS 6-8

FBS 10-8

FBS 1/4-8

FBS 1/5-8

FBS 1/2/3/7-8

FBS 1/3/5-8

FBS 1/4/7/10-8

FBS ... -8

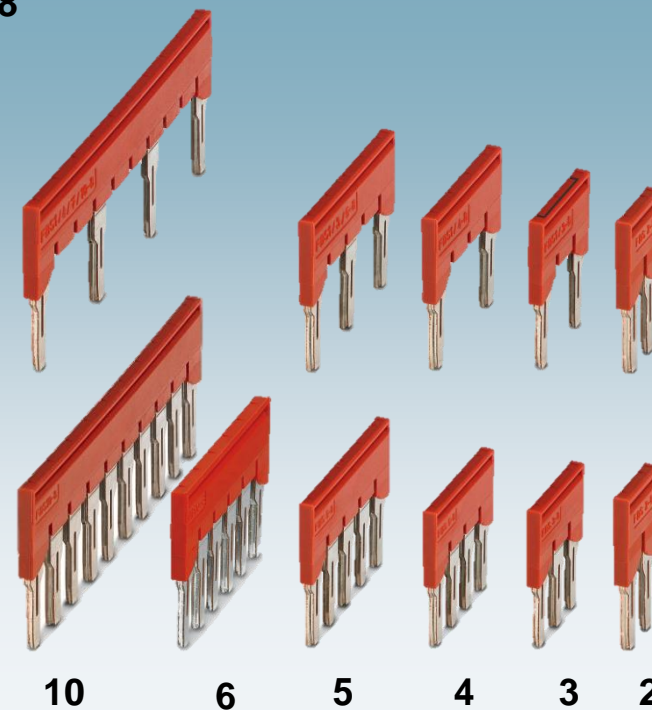

CLIPLINE Energy FAME 2

Idea

Installation

System

Variants

Technic

Application

Příslušenství

Kódování

- PC-UTWE-TRI
- PC-FTP-TRI

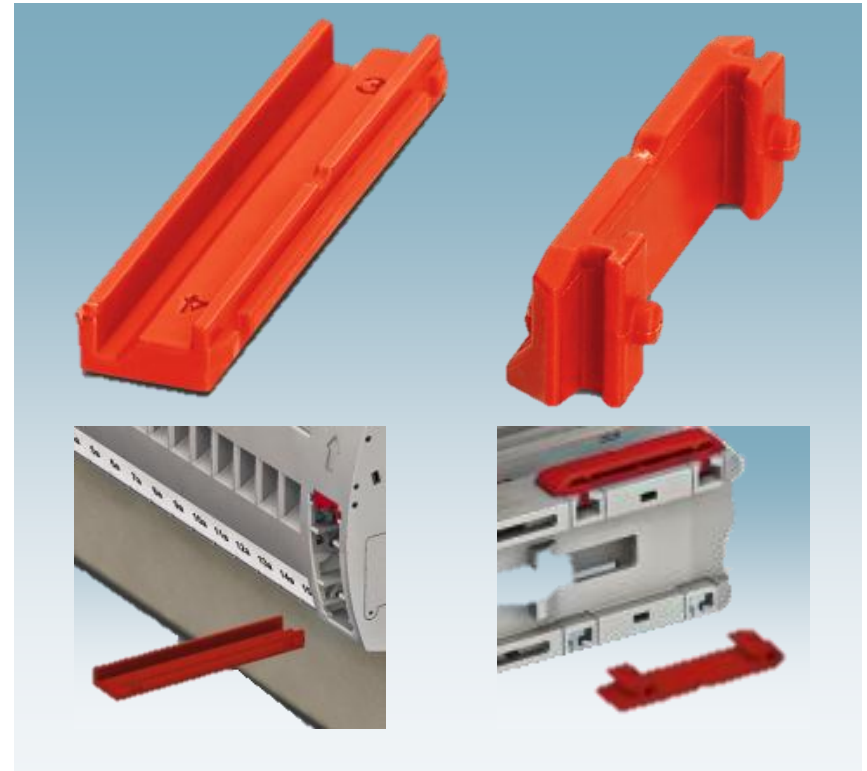

Kvalita Phoenix Contact

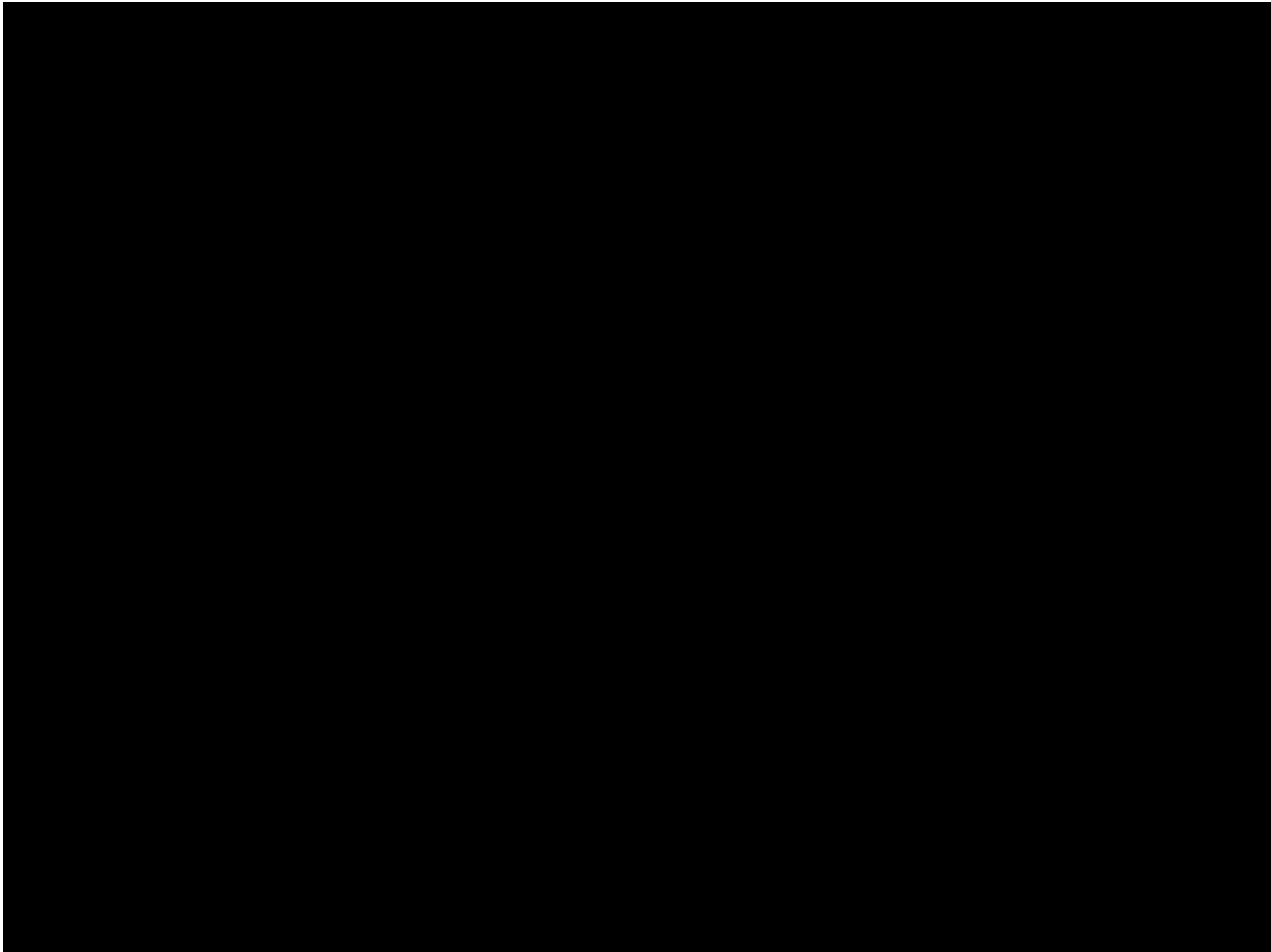

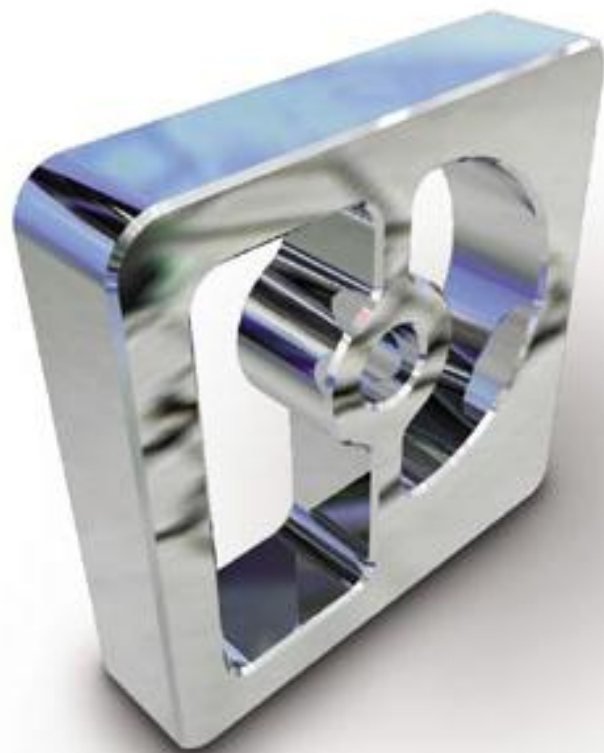

Děkuji za pozornost